

MODULARE i

Versão deste manual: 01/09

Compatível com a versão 6.8 da central (e possíveis revisões superiores)

Caro Usuário



O Micro PABX Modulare i foi desenvolvido para atender até quatro linhas e doze ramais. Esta central é flexível pois poderá ser montada conforme suas necessidades. por exemplo, você poderá adquiri-la com apenas duas linhas e quatro ramais e depois aumentar esta capacidade até chegar na capacidade máxima da central.

Esta central tem um grande número de facilidades destinadas a vários aplicativos comerciais e residenciais. Seu desenvolvimento deu-se para otimizar o uso com tecnologia CPA (controle por programa armazenado), podendo ser utilizada tanto com aparelhos decádicos (pulso) como multifreqüenciais (tom).

Este Manual tem como objetivo orientá-lo na instalação, operação e programação de sua Central, que possui várias facilidades que irão deixar seu dia-a-dia mais ágil e prático. Para que você possa conhecer todas as facilidades (operações e programações) oferecidas por seu equipamento, você deverá ler atentamente este manual.

Precisamos da sua opinião no nosso constante trabalho de adaptação deste manual às suas necessidades. Entre em contato conosco para dar sugestões e críticas sobre o manual do usuário. Afinal, conquistar a sua satisfação é o nosso objetivo.

Atenciosamente,

Design Gráfico
Intelbras S/A

ÍNDICE

INSTALAÇÃO E CONFIGURAÇÃO GERAL DO PABX 1

1. INSTRUÇÕES GERAIS PARA INSTALAÇÃO DO PABX 1

1.1 Materiais necessários para fixação e instalação da central e dos ramais	1
1.2 Escolhendo um local para fixação do equipamento	1
1.3 Fixando o equipamento na parede	2
1.4 Conhecendo os conectores externos da central	3
1.5 Conhecendo os conectores internos da central	4
1.6 Instalando os ramais	6
1.7 Instalando os fios dos ramais na central	7
1.8 Instalando as placas de ramal que acompanham a central	7
1.9 Instalando as linhas telefônicas	8
1.10 Instalando a música externa	11
1.11 Instalando a fonte externa	12
1.12 Efetuando aterramento	13
1.13 Especificações técnicas	14

2. CONFIGURAÇÃO GERAL DO PABX 15

2.1 Alteração da senha geral	15
2.2 Comando para entrar em programação geral	15
2.3 Comandos de reset	16
2.4 Configuração das linhas como rota 0	17
2.5 Seleção automática de linhas	18
2.6 Plano de numeração	20
2.7 Tabela de prefixos	20
2.8 Análise de cifras/números de dígitos locais	22
2.9 Bloqueio de recebimento de ligações a cobrar	22
2.10 Atendimento de chamadas	23
2.11 Reconhecimento de ligação recebida	27
2.12 Temporizar tom de disco	27

UTILIZAÇÃO DO PABX (EM ORDEM ALFABÉTICA) 28

3. ACESSO RÁPIDO À INTERNET 28

3.1 Categoria para acesso rápido à Internet	28
3.2 Utilizando o acesso rápido à Internet	28

4. AGENDA COLETIVA 29

4.1 Categoria de acesso à agenda coletiva de uso restrito e proteção de dados para ramal	29
4.2 Gravando números telefônicos na agenda coletiva	30
4.3 Utilizando as agendas coletivas de uso geral e de uso restrito	30

5. AGENDA INDIVIDUAL	30
5.1 Gravando números telefônicos na agenda individual	30
5.2 Utilizando a agenda individual	31
6. CADEADO	31
6.1 Cadeado programado pelo próprio ramal	31
6.2 Cadeado programado pelo ramal principal (programador)	32
6.3 Cancelando qualquer cadeado através do ramal principal	32
7. CAPTURAS	32
7.1 Captura Geral	33
7.2 Captura a ramal determinado	33
7.3 Captura de grupo de ramais	33
7.4 Captura de chamada da fila do ramal atendedor (telefonista)	33
8. CANCELANDO SENHA DO RAMAL, SIGA-ME, NÃO PERTURBE E CADEADO, TODOS DE UMA ÚNICA VEZ	33
9. CHAMADA DE EMERGÊNCIA DE RAMAL PARA RAMAL	34
9.1 Programando o ramal que realizará a ligação de emergência	34
9.2 Programando o ramal que receberá a ligação de emergência	34
9.3 Desprogramando o acionamento de emergência por um ramal	34
9.4 Realizando uma ligação de emergência de um ramal para outro ramal	34
10. CHEFE-SECRETÁRIA	35
10.1 Programando um grupo e a posição de cada ramal neste grupo	35
10.2 Ligando para um grupo chefe-secretária	35
10.3 Transferindo uma ligação para um ramal do grupo chefe-secretária	36
10.4 Consultando um ramal do grupo chefe-secretária	36
10.5 Capturando uma ligação de um ramal do grupo chefe-secretária	36
11. CONSULTAS	37
11.1 Alterando o tempo de flash no ramal	37
11.2 Consultando um ramal	37
11.3 Consultando o ramal atendedor (telefonista)	37
11.4 Consultando um grupo de ramais	38
11.5 Retornando de uma consulta	38
12. CONFERÊNCIA	38
12.1 Conferência entre três ramais	38
12.2 Conferência entre dois ramais e uma ligação externa	39
12.3 Conferência entre um ramal e duas ligações externas	39
13. DESVIOS DE CHAMADAS	40
13.1 Desvio Sempre	40
13.2 Desvio Se Ocupado	40
13.3 Desvio Se Não Atende	41
14. ESTACIONAMENTO DE CHAMADA	41

15. GRUPO DE RAMAIS	42
15.1 Tipos de grupos que podem ser programados	42
15.2 Programando os grupos	43
15.3 Ligando para um grupo de ramais	43
16. HOTLINES	44
16.1 Hotline sem retardo para linha externa	44
16.2 Hotline com retardo para linha externa	44
16.3 Hotline sem retardo para ramal	45
16.4 Hotline com retardo para ramal	45
17. INTERCALAÇÃO	46
17.1 Categoria de acesso à intercalação	46
17.2 Ramal telemarketing	47
18. LIGAÇÕES INTERNAS	48
18.1 Ligando para um ramal	48
18.2 Ligando para o ramal atendedor (telefonista)	48
18.3 Ligação encadeada	48
19. LIGAÇÕES EXTERNAS	49
19.1 Categoria para ligação externa	49
19.2 Ligando para um número externo	50
19.3 Ligando para um número externo utilizando a senha de seu ramal	50
19.4 Ligando para um número externo utilizando uma rota especial	50
19.5 Categoria para ligação externa através da rota 0 ou rotas especiais utilizando o código 0	53
19.6 Ligando para um número externo utilizando o código particular	55
19.7 Ligando para sistemas automáticos (teleserviços)	56
20. MEMÓRIA DO ÚLTIMO NÚMERO EXTERNO DISCADO	56
21. MONITORAÇÃO DE AMBIENTE (BABYPHONE)	57
22. NÃO PERTURBE	57
22.1 Cancelando Não Perturbe através do ramal principal	58
23. PÊNDULO	58
24. RETENÇÃO DE CHAMADAS	59
24.1 Capturando uma ligação que foi retida	59
25. RECHAMADAS	60
25.1 Rechamando uma linha que está ocupada	60
25.2 Rechamando um ramal que não atende ou está ocupado	60
25.3 Rechamada automática à linha e/ou ramal ocupado	60
25.4 Número de toques que o PABX aguardará antes de programar a rechamada	61
25.5 Rechamada à última ligação dirigida ao seu ramal (Pega-trote)	61

26. SENHA DO RAMAL	62
26.1 Número de dígitos para a senha de ramal	62
26.2 Cancelando a senha do ramal através do ramal principal	62
27. SIGA-ME	63
27.1 Cancelando siga-me através do ramal principal	63
28. TRANSFERÊNCIAS	63
28.1 Retorno de chamadas transferidas	63
28.2 Transferindo uma ligação para um ramal	64
28.3 Transferindo uma ligação para o ramal atendedor (telefonista)	64
28.4 Transferindo uma ligação para um ramal pertencente a um grupo de ramais	64
28.5 Transferindo uma ligação utilizando código particular	64
28.6 Transferindo uma ligação para outro PABX ou acessando uma facilidade CPA durante uma ligação	65

INSTALAÇÃO DOS ACESSÓRIOS **67**

29. INSTALANDO OS ACESSÓRIOS	67
29.1 Placa de Comunicação Modulare	67
29.2 Placa de Atendedor Modulare	69
29.3 Placa Identificador de Chamada Modulare	70
29.4 Interfaces para Porteiro Eletrônico IP 600, IP 600 Plus ou IP 700	71
29.5 Porteiro Eletrônico PI100	71
29.6 Placa de Detecção de Tom	72
29.7 Interface de Atuação Externa ITA 700	72

PROGRAMANDO E OPERANDO OS ACESSÓRIOS **74**

30. PLACA DE COMUNICAÇÃO MODULARE	74
30.1 Calendário	74
30.2 Despertador	75
30.3 Programação dos feriados	77
30.4 Programação de horário para o sábado	77
30.5 Chama-me	77
30.6 Cancelamento do ramal TI	77
30.7 Serviço noturno automático	78
30.8 Sinalização para chamadas recebidas e não atendidas	79
30.9 Ramal econômico	79
30.10 Atendimento automático	80
30.11 Programação remota via telefone MF	81
30.12 Chamada de emergência de ramal para número externo	83
30.13 Rechamada ao número externo	84
30.14 Bilhetagem	85

31. PLACA DE ATENDEDOR MODULARE	88
31.1 Atendimento automático	88
31.2 Controles para o atendimento automático	90
32. PLACA IDENTIFICADOR DE CHAMADA MODULARE	92
32.1 Identificação de ligações recebidas no PABX	93
32.2 Identificação de ligações recebidas no ramal	94
32.3 Classificação de ligação recebida para Terminais Inteligentes	95
32.4 Prefixo DDD/código de área para Terminais Inteligentes	96
33. PORTEIROS ELETRÔNICOS	96
33.1 Posição física para Porteiro PI 100	97
33.2 Posição física para porteiros que utilizam Interfaces de Porteiro IP 600, IP 600 Plus ou IP 700	97
33.3 Desprogramando um porteiro instalado	98
33.4 Categoria de acesso ao porteiro	98
33.5 Ramais atendedores de porteiro	98
33.6 Número externo atendedor de porteiro	99
33.7 Ativa atendedor de porteiro	100
33.8 Ligando para o porteiro eletrônico e conversando com alguém próximo a ele	100
34. INTERFACE DE ATUAÇÃO EXTERNA ITA 700	101
34.1 Categoria de acesso à atuação externa	102
34.2 Acionando a atuação externa	102
34.3 Acionando a atuação externa durante uma ligação	102
34.4 Programando o tempo em que a atuação externa ficará acionada	103
34.5 Programando atuação externa automática programável	103
34.6 Chamada de emergência por um dispositivo externo	104
34.7 Cancelamento de chamada externa de emergência em execução	105
35. PLACA DETECÇÃO DE TOM (ROTA DE MENOR CUSTO)	105
35.1 Programando as tabelas de horários para uso de uma única operadora	105
35.2 Programando a tabela de horários para uso de várias operadoras	106
35.3 Desprogramando as Tabelas de Horários	106

INSTRUÇÕES PARA MENSAGENS PERSONALIZADAS 107

INSTALAÇÃO E CONFIGURAÇÃO GERAL DO PABX

1. INSTRUÇÕES GERAIS PARA INSTALAÇÃO DO PABX

1.1 Materiais necessários para fixação e instalação da central e dos ramais

- furadeira e broca n.º 5 (os parafusos e buchas acompanham o equipamento);
- fio 50x1 ou 2x22 trançado (quantos metros forem necessários);
- canaleta perfil PVC 2200x10x20 (caso sua residência não possua instalação embutida);
- tomada padrão Telebras, alicate e chave de fenda.

1.2 Escolhendo um local para fixação do equipamento

Escolha um local próximo a entrada da linha telefônica e também próximo de uma tomada elétrica, onde seja fácil a distribuição para os ramais. Se sua residência possuir um ponto onde todas as extensões estiverem ligadas à linha externa, este será o local ideal para a fixação do seu PABX. Caso contrário, você deverá fixá-lo em um local onde seja mais fácil a instalação da linha telefônica e distribuição dos ramais.

Para fixar seu equipamento na parede você deverá observar os pontos de furação da base de seu equipamento e seguir os passos descritos na próxima página.

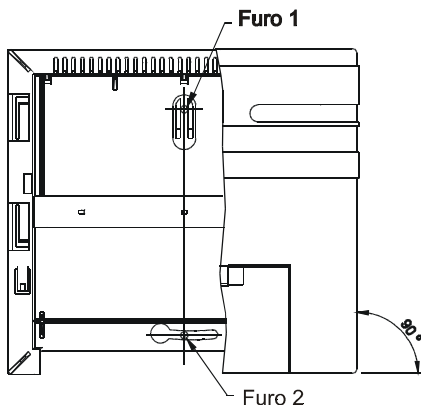

Antes de fixar e instalar sua Central, leia atentamente as seguintes observações:

- não instale seu equipamento em locais sem ventilação, com umidade, próximo de fontes de calor ou vibrações;
- evite fixá-lo em parede onde a incidência de sol seja intensa, atrás de portas, embaixo de janelas ou em locais de circulação como corredores, etc.;
- não instale seu equipamento próximo a televisores ou outros equipamentos sujeitos à interferência de radiofrequência;
- não passe os fios da linha telefônica e/ou dos ramais juntamente a fiação da rede elétrica; nem passe a fiação dos ramais próximo a cabos de antenas de televisores.

1.3 Fixando o equipamento na parede

Passo 1

Escolha um local para fixação do equipamento, deixando uma distância mínima de 1,45 metro do piso e um espaço mínimo de 40 centímetros nas laterais; marque a parede, perfure e por último encaixe a bucha e o parafuso (deixando 1/2 cm da cabeça do parafuso para fora).

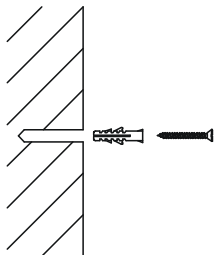

Passo 2

Encaixe o furo da parte superior da Central no parafuso.

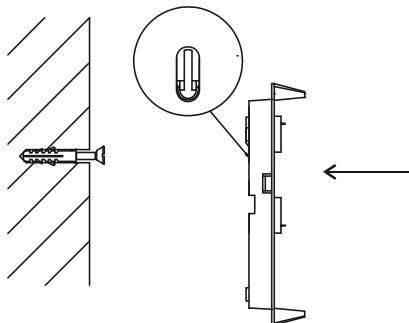

Passo 3

Empurre a base do equipamento para baixo até chegar o fim do curso do parafuso.

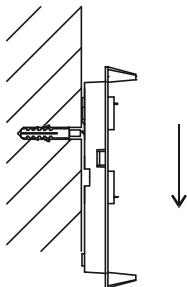

Passo 4

Alinhe o equipamento na parede e marque o lugar para o segundo parafuso.

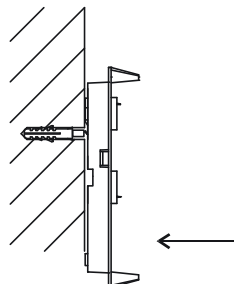

Passo 5

Retire o equipamento, fure a parede no local definido e em seguida encaixe a bucha.

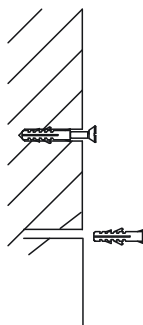

Passo 6

encaixe o equipamento novamente no primeiro parafuso, alinhe no segundo furo, em seguida coloque e aperte o segundo parafuso.

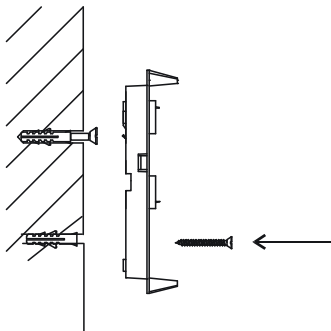

1.4 Conhecendo os conectores externos da central

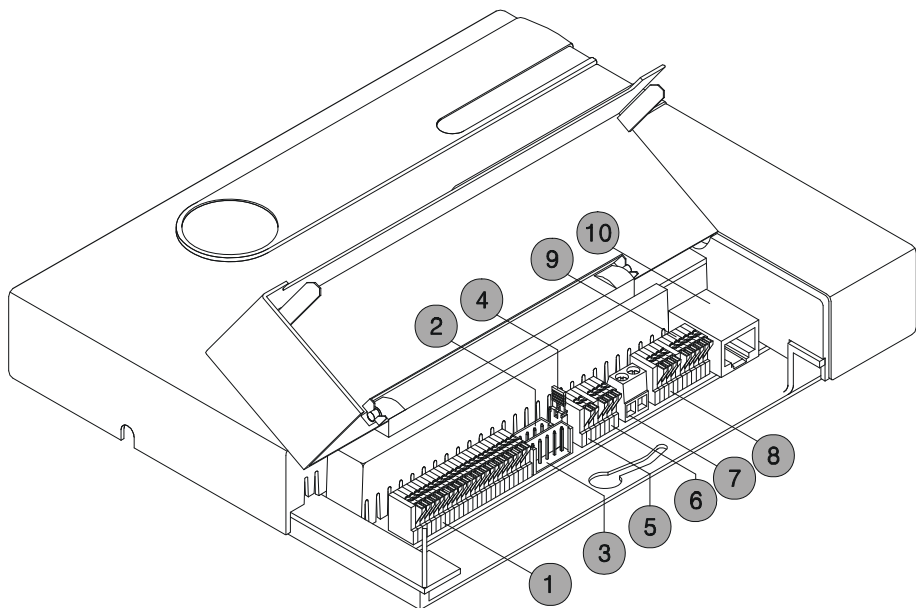

- 1 CN36 - Conexão dos Ramais (ramal 20 ao ramal 31);
- 2 CN22 - Conexão para Placa de Atuação Externa ITA 700;
- 3 CN23 - Conexão para Interface de Porteiro (IP 600, IP 600 Plus ou IP 700);
- 4 J9 - Jumper de Seleção de Música Interna ou Externa;
- 5 CN37 - Entrada de Música Externa;
- 6 CN38 - Conexão da Linha Pública 1 e 2;
- 7 CN39 - Aterramento Externo;
- 8 CN40 - Conexão da Linha Pública 3 e 4;
- 9 CN41 - Conexão dos Terminais Híbridos TI 630/ TI630i / TI 530 (TXTI, GNDTI); Conexão da Interface Serial (TXDB, RXDB, DCDB e GND);
- 10 CN42 - Conector de entrada de alimentação da fonte externa.

1.5 Conhecendo os conectores internos da central

Abrindo a central

A Central possui duas travas nas laterais. Você deverá pressioná-las e a tampa da Central se abrirá. Para fechar a central basta encaixar a tampa na base da central e empurrar.

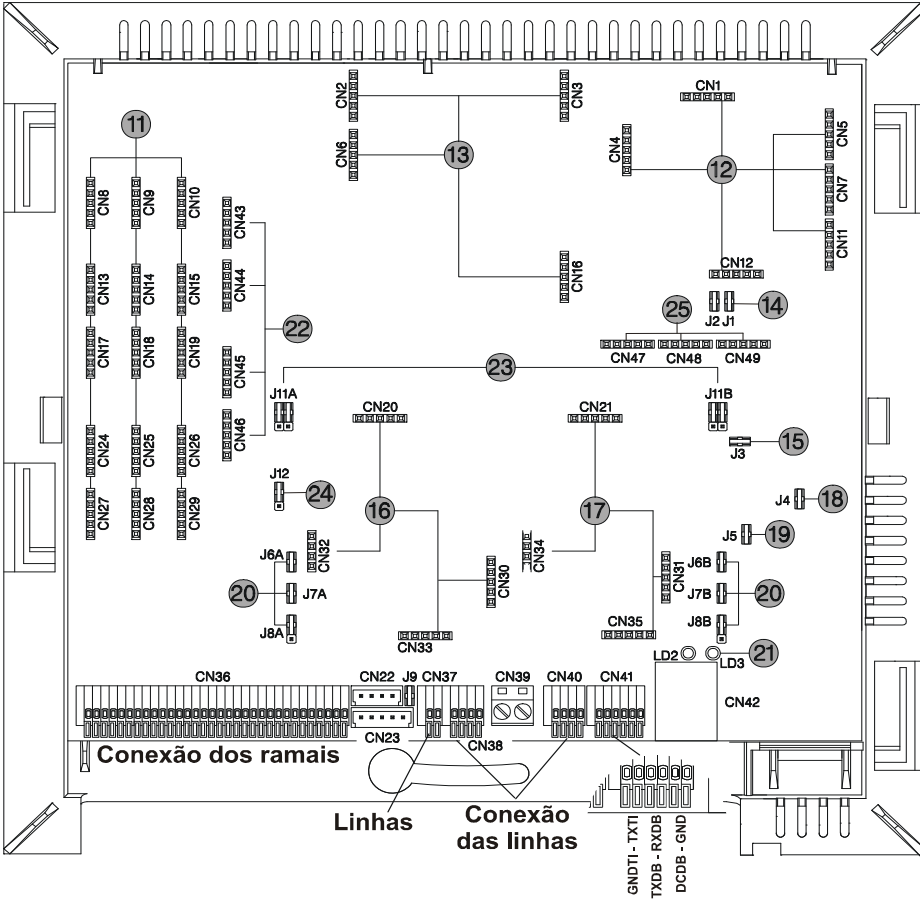

- 11 Conexão para Placa de Ramal Modulare:
Placa 1: Ramais 20 a 23 (CN8, CN13, CN17, CN24, CN27);
Placa 2: Ramais 24 a 27 (CN9, CN14, CN18, CN25, CN28);
Placa 3: Ramais 28 a 31 (CN10, CN15, CN19, CN26, CN29);
- 12 Conexão para Placa de Comunicação Modulare: CN1, CN4, CN5, CN7, CN11 e CN12;
- 13 Conexão para Placa de Atendedor Modulare: CN2, CN3, CN6 e CN16.
- 14 J1 - Jumper de Watch-Dog (mantenha-o sempre fechado); J2 - Jumper de Reset;
- 15 J3 - Jumper de +5V;
- 16 Conexão para Placa do Tronco (juntor) 3: CN20, CN30, CN32 e CN33;
- 17 Conexão para Placa do Tronco (juntor)4: CN21, CN31, CN34 e CN35;
- 18 J4 - Jumper de Bateria;
- 19 J5 - Jumper de +12V;
- 20 J6A e J6B: habilitam as linhas 1 e 2; J7A e J7B: inversão de polaridade das Linhas 1 e 2; J8A e J8B: ajuste do sensor de ring das linhas 1 e 2;
- 21 LD2: piscando indica que o programa do PABX está funcionando normalmente; LD3: indica tensão de +12V presente;
- 22 Conexão para Placa Identificador de Chamada Modulare: CN43, CN44, CN45, CN46;
- 23 J11A e J11B: Permite a recepção de dados na Placa Identificador de Chamada Modulare;
- 24 J12: Jumper para seleção da interface IP 600/IP 600 Plus para Instalação de Porteiro Eletrônico, ou ramal 31;
- 25 Conexão para Placa de detecção de tom, CN 47, CN 48 e CN 49.

1.6 Instalando os ramais

Antes de conectar os fios dos ramais na Central, você deverá providenciar a distribuição destes fios desde os telefones até o local onde estiver instalada a Central. Veja a seguir as duas formas de distribuição dos ramais.

ATENÇÃO!

- para a instalação da fiação dos ramais, não use cabo multi-pares, não passe vários ramais por uma mesma tubulação, não passe a fiação próxima a cabo de televisores e nem com a rede de energia elétrica.

1.6.1 Quando o local possui instalação embutida para os ramais

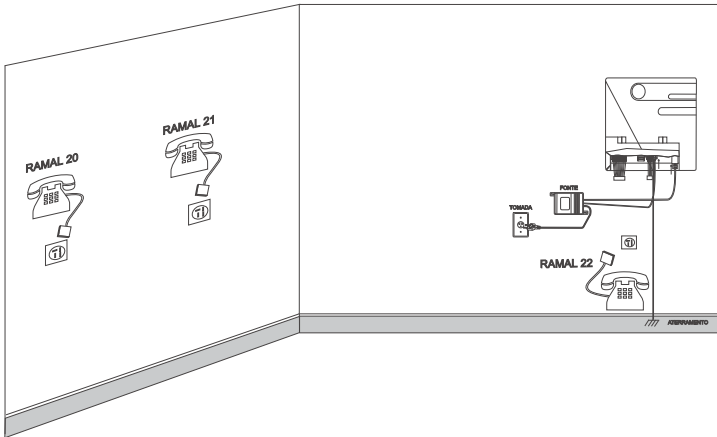

Neste caso, você precisará conectar o par de fios de cada ramal em tomadas padrão Telebras, conectar os telefones a estas tomadas e logo em seguida levar a fiação até o local onde está instalada a Central.

1.6.2 Quando o local não possui instalação embutida para os ramais

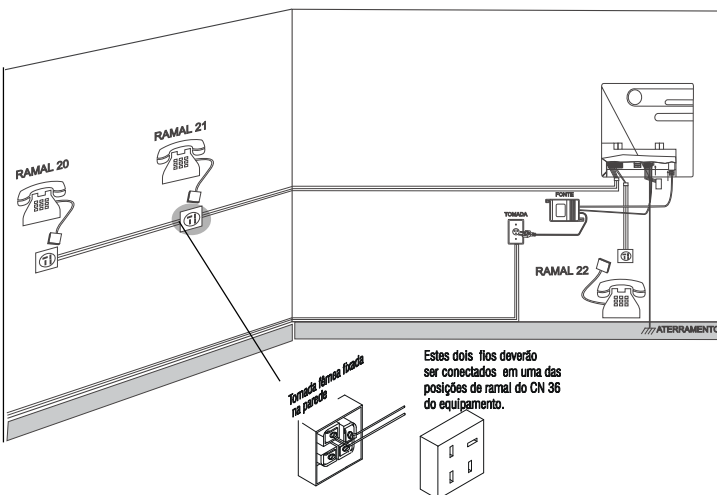

Neste caso, você precisará conectar o par de fios de cada ramal em tomadas padrão Telebras, conectar os telefones a estas tomadas e logo em seguida levar a fiação através de canaletas (utilize canaleta perfil PVC 2200x10x20) até o local onde está instalada a Central.

1.7 Instalando os fios dos ramais na central

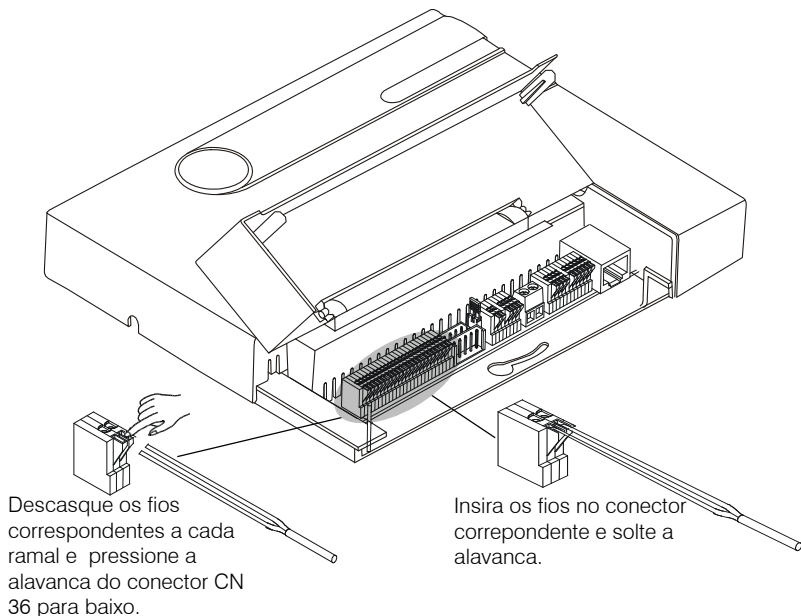

1.8 Instalando as placas de ramal que acompanham a central

Você receberá juntamente com seu equipamento Placas de Ramal (Desbalanceadas) que são necessárias para a instalação e funcionamento de seus ramais. A quantidade de Placas recebidas dependerá da configuração que você escolher para sua Central.

Cada Placa de ramal possibilita a instalação de 4 ramais. Portanto, se você desejar instalar 4 ramais necessitará de apenas uma Placa de Ramal; se você desejar instalar 8 ramais necessitará de duas Placas de Ramal e para 12 ramais você necessitará de 3 placas de Ramal.

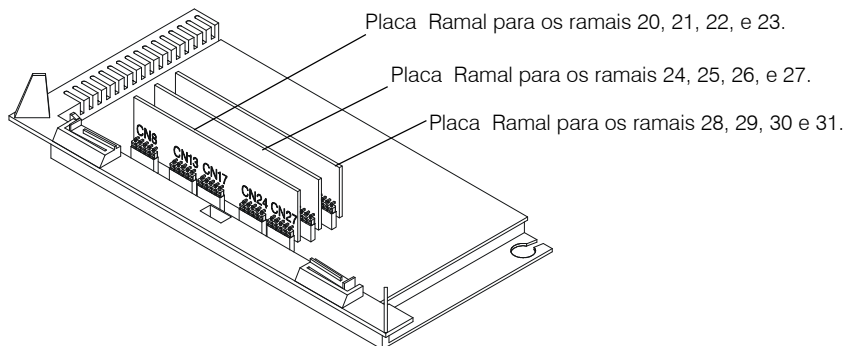

ATENÇÃO!

- se após a conclusão da instalação, você perceber ruídos e/ou interferências ao utilizar os ramais, verifique se foram seguidas todas as orientações de instalação e se o equipamento não está próximo de fontes geradoras de ruídos. Se após verificar a instalação da Central persistir a interferência e/ou ruídos, você terá a opção de instalar em sua Central uma Placa de Ramal balanceada. Entre em contato com o fornecedor da Central para obter mais informações sobre a Placa de Ramal Balanceada;
- a Placa de Ramal Balanceada tem dimensões um pouco diferenciadas da Placa de Ramal Desbalanceada, porém, deverá ser instalada da mesma forma e utilizando os mesmos conectores.

1.9 Instalando as linhas telefônicas

A instalação das linhas telefônicas deverá ser realizada levando em consideração o local em que o equipamento foi fixado; se o equipamento estiver próximo a saída da linha externa, basta levar o fio da linha até o equipamento e seguir as instruções abaixo especificadas. Caso a saída de sua linha telefônica esteja afastada do equipamento você deverá levá-la até o local desejado através de canaletas (utilize canaleta perfil PVC 2200x10x20), evitando desta forma, que os fios fiquem soltos pela casa ou escritório.

ATENÇÃO!

- antes de conectar a linha telefônica no PABX você deverá identificar o tipo de sinalização que a Companhia Telefônica oferece para sua linha. Para isto, Faça uma ligação com um telefone comum ligado diretamente na linha telefônica com a chave **T/P** na posição **T**:
 - se a ligação for completada significa que a sua linha possui sinalização multifrequencial, neste caso, após realizar a instalação completa da central você poderá começar a utilizá-la sem realizar a programação Configuração da Linha como Rota 0; pois, a central já sai de fábrica programada com sinalização multifrequencial.
 - se a ligação não for completada significa que a sua linha possui sinalização decádica; neste caso, consulte a Companhia Telefônica sobre a possibilidade de troca da sinalização de sua linha para multifrequencial e as facilidades que ela oferece. Se a Companhia Telefônica não oferecer a possibilidade de trocar a sinalização de sua linha para multifrequencial, você deverá executar a facilidade Configuração das Linhas como Rota 0 programando sua central para sinalização decádica.

1.9.1 Instalando as linhas 1 e 2

Para a instalação das linhas 1 e 2 basta conectar os fios das linhas telefônicas nos conectores do CN 38.

ATENÇÃO!

- se você não utilizar a linha 1, deverá abrir o jumper J6 A da Central; se você não utilizar a linha 2, deverá abrir o jumper J6 B da Central;
- para localizar estes jumpers, veja o item Conhecendo os Conectores Internos da Central.

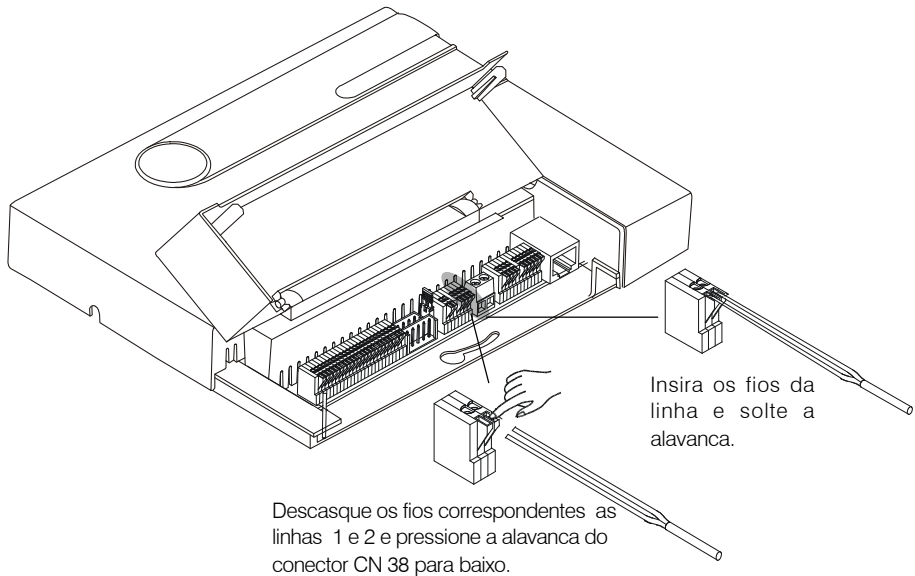

1.9.2 Instalando as linhas 3 e 4

Para realizar a instalação das linhas 3 e 4 você precisará adquirir uma placa tronco para a linha 3 e outra para a linha 4. Antes de conectar estas placas na Central você deverá executar os seguintes passos:

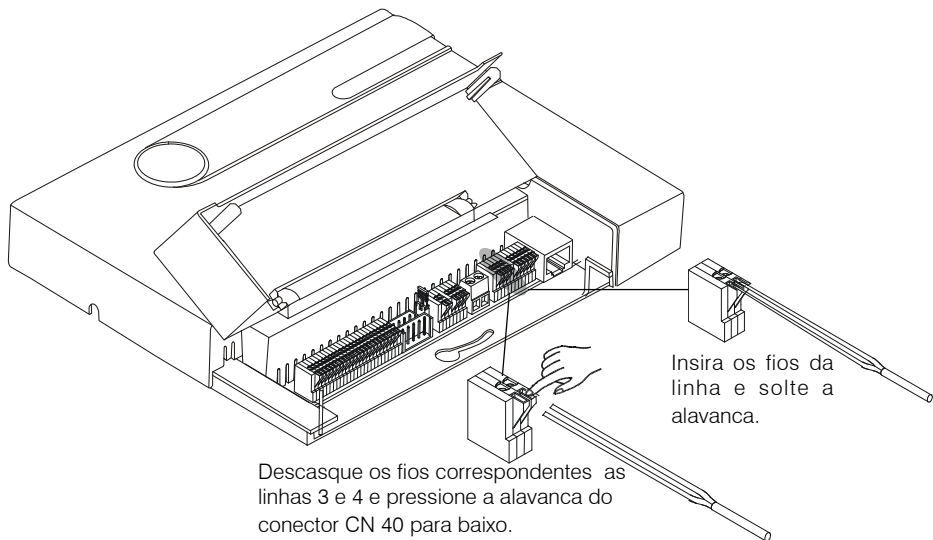

1.9.2.1 Instalando as Placas de Tronco para as Linhas 3 e 4

Após instalar os fios correspondentes as linhas 3 e 4, você deverá instalar as Placas de Tronco seguindo as instruções descritas abaixo:

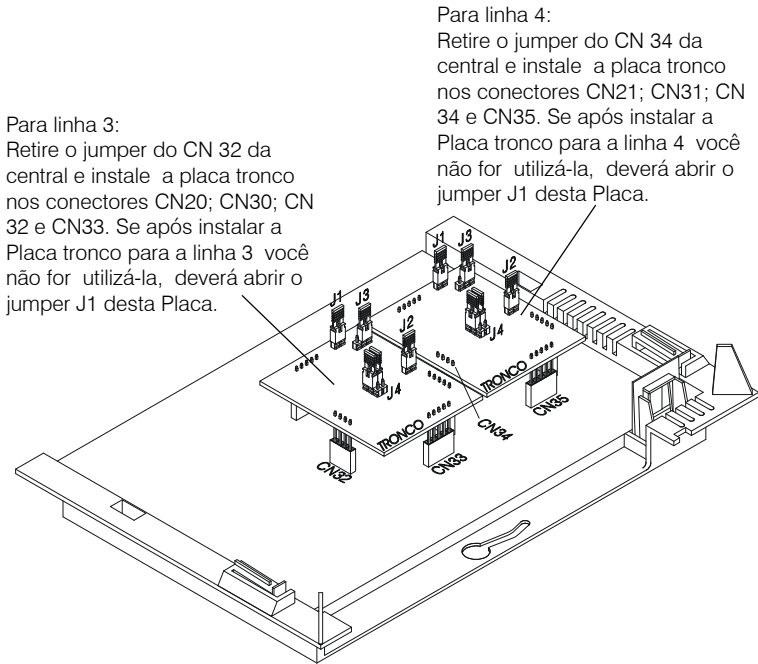

ATENÇÃO!

- se após concluir a instalação da Central você perceber que não está recebendo ligações, pode ser que sua central não esteja entendendo a sinalização de ring da Companhia telefônica; neste caso, para as linhas 1 e 2, você deverá ajustar a sensibilidade da Central através dos jumper da base: para linha 1 (J8 A) e para linha 2 (J8 B). Para as linhas 3 e 4 você deverá ajustar a sensibilidade do J3 da placa de tronco correspondente a linha que você deseja ajustar:
 - quando a Companhia Telefônica estiver enviado um ring muito fraco você deverá retirar o jumper;
 - quando a Companhia Telefônica estiver enviando um sinal de ring médio o jumper deverá ocupar as posições 1 e 2;
 - quando a Companhia Telefônica estiver enviando sinal de ring alto o jumper deverá ocupar a posição 2 e 3. (Não deve ser usado quando estiver configurado com inversão de polaridade).
- para localizar os jumper veja o item Conhecendo os conectores internos da central;
- se a Companhia Telefônica oferecer o serviço de Inversão de Polaridade e você desejar utilizar esta facilidade através da Central, deverá fechar o jumper da base J7 A para linha 1 e J7 B para linha 2. Para as linhas 3 e 4 você deverá fechar o jumper J2 da placa tronco correspondente a linha que você deseja ajustar. Veja como programar esta facilidade no item Atendimento com Inversão de polaridade.

1.10 Instalando a música externa

A central Modulare i oferece música em espera para ligações externas que estão em consulta, transferência, retenção de chamadas ou após o atendimento automático; caso você possua mais de uma linha telefônica e tenha outras ligações externas que estejam nesta situação, somente a primeira ligação receberá música, as demais ficarão mudas enquanto aguardam o atendimento.

O PABX oferece a possibilidade de música digital interna ou instalação de música externa (rádio, CD Player, sistema de som, etc.). Veja em seguida como instalar a música externa em sua Central.

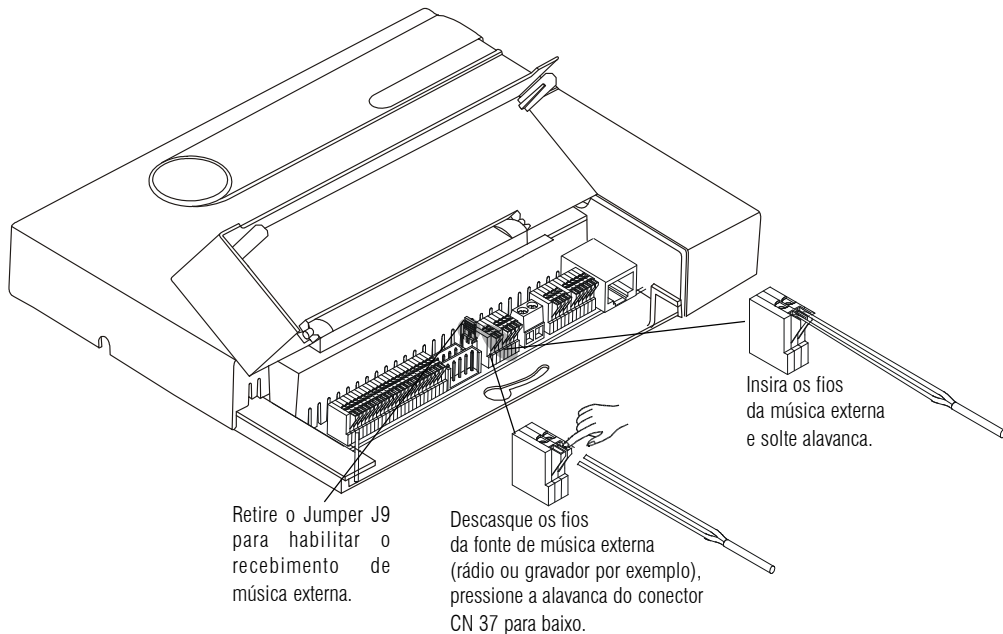

1.11 Instalando a fonte externa

Com a instalação da fonte externa você estará ligando seu PABX à energia elétrica a qual se faz necessária para o funcionamento de sua central.

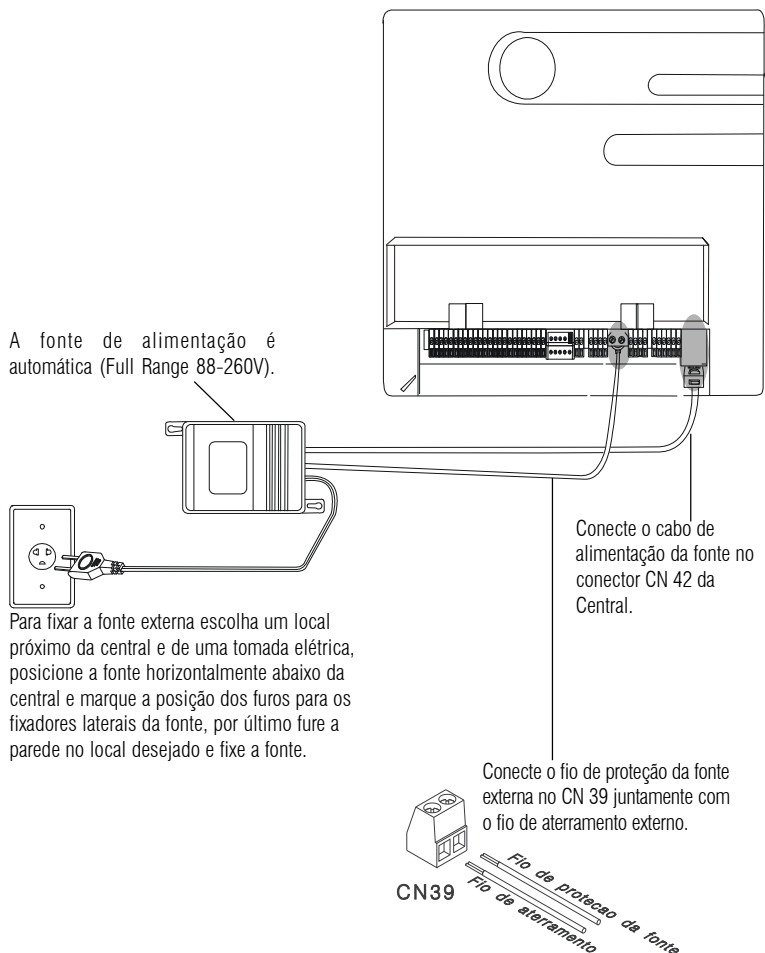

ATENÇÃO!

- após realizar a instalação como está descrito a seguir verifique se os ramais possuem tom interno de discagem.

1.12 Efetuando aterramento

Para sua maior segurança sua Central deverá ser ligada a um aterramento - que é um elemento condutor (haste de metal) enterrado no solo permitindo o fluxo de corrente elétrica para a terra. Você encontrará hastes de aterramento em casas de materiais elétricos e/ou de construção.

Neste aterramento deve estar ligado o neutro da energia elétrica, a conexão de proteção da fonte externa e do equipamento (veja o desenho na próxima página) e qualquer outro equipamento ligado ao PABX, evitando, desta forma, a circulação de corrente entre eles.

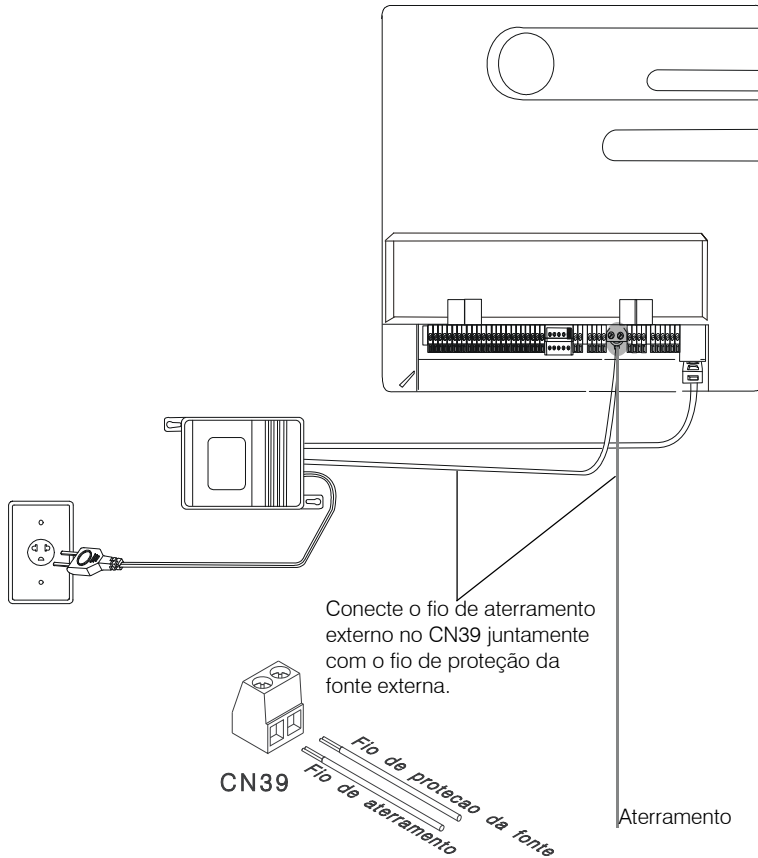

Conecte o fio de aterramento externo no CN39 juntamente com o fio de proteção da fonte externa.

CN39

Fio de proteção da fonte
Fio de aterramento

Aterramento

ATENÇÃO!

- conecte o fio de aterramento da fonte externa no CN39 independentemente de haver aterramento ou não;
- a resistência máxima para os aterramentos deve ser de 5Ω .

1.13 Especificações técnicas

Capacidade

4 linhas e 12 ramais.

Enlaces Internos

2 enlaces internos.

Numeração dos Ramais

A numeração dos ramais é de 20 até 31.

Os ramais 20 e 23 são os ramais principais, é através deles que são realizadas todas as programações gerais do PABX.

Sinalização

Decádica (DC) e multifrequencial (MF).

Alcance das Linhas

Para as linhas 2000 Ohms e para os ramais 1100 Ohms incluindo o telefone.

Proteção Elétrica

Esta Central possui proteção contra transientes nas entradas de tronco (juntor) e alimentação AC.

Alimentação AC

110/127 ou 220 Volts, 50 ou 60 Hz.

Proteção de Programação

É feita através de uma pilha de Ni/Cd de 3,6 Volts recarregável.

Potência Máxima

24 W.

Na Falta de Energia

As linhas 1, 2, 3 e 4 são acopladas aos ramais 20, 21, 22 e 23 respectivamente.

Dimensional

215 x 223 x 54 mm.

Peso

1,9 Kg.

2. CONFIGURAÇÃO GERAL DO PABX

Neste capítulo apresentaremos as programações básicas para o funcionamento do seu PABX. Para seu maior conforto disponibilizamos na Internet tabelas de auxílio para a programação geral do PABX, onde você poderá deixar registradas as suas programações. Para encontrar estas tabelas entre em nosso site: <http://www.intelbras.com.br>.

2.1 Alteração da senha geral

Programação de fábrica: senha geral 123.

Com esta programação você poderá alterar a senha geral do PABX sempre que achar necessário. Esta nova senha poderá ser composta por qualquer número à sua escolha, obedecendo sempre o limite de três dígitos.

Alterando a senha geral

No ramal principal, retire o fone do gancho, tecle (1)(2) + SENHA GERAL ATUAL (3 dígitos) + (3)(2) + SENHA GERAL ATUAL + NOVA SENHA, aguarde tom de programação correta.

Exemplo: você deseja alterar a senha geral para 222, entre em *programação geral* e tecle 32 + 123 + 222.

2.2 Comando para entrar em programação geral

Algumas programações do PABX só podem ser realizadas no ramal principal (programador) em estado de programação geral.

Entrando em programação geral

No ramal principal, retire o fone do gancho, tecle (1)(2) + SENHA GERAL (3 dígitos). A partir deste momento você poderá iniciar a programação seguindo os códigos indicados para cada facilidade.

Saindo de programação geral

Coloque o fone do ramal principal no gancho.



2.2.1 Ramal principal

Os ramais principais estão nas posições físicas 00 e 03 e estão programados de fábrica como ramal 20 e 23, respectivamente. A numeração do ramal principal poderá ser alterada, mas a posição física deverá ser sempre 00 e 03, obrigatoriamente.

Quando a senha geral de fábrica for modificada, o PABX irá liberar automaticamente o acesso para Programação Remota.

Uma vez em programação, fique atento para teclar os códigos corretamente, caso contrário o PABX não aceitará a programação. Todas as programações trazem o comando correspondente e em seguida a orientação para aguardar o tom de programação correta, caso você queira antecipar o recebimento do tom de programação correta, você poderá teclar * e em seguida teclar os códigos da outra programação.

Durante a programação ou operação o PABX se comunicará através de tons, veja como identificá-los

-  **Tom de Pronto para Programar:** tom contínuo com intervalos rápidos, similar ao tom de linha interna;
-  **Tom de Programação Correta:** seqüência de bips lentos, similar ao tom que você recebe quando aguarda uma chamada;
-  **Tom de Programação ou Operação Incorreta:** seqüência de bips rápidos.

2.3 Comandos de reset

Os comandos de reset fazem com que os circuitos eletrônicos do PABX recomecem seus trabalhos do início, como se o PABX fosse reinicializado. No caso do reset total, além de retornar à programação de fábrica, reinicializa os buffers de controle e os circuitos do PABX. Esta programação poderá ser necessária como último recurso na tentativa de resolver um problema de solução desconhecida, ou ainda, quando você desejar que o PABX retorne à programação de fábrica, uma vez que tenha sido alterada.

Efetuando reset total

(apaga bilhetes armazenados na memória)

No ramal principal, retire o fone do gancho, tecle **1 1 9 0** + SENHA GERAL (3 dígitos), guarde tom de programação correta. Em seguida, desligue a Central da energia elétrica e aguarde 30 segundos para ligá-la novamente.

Efetuando reset parcial

(não apaga bilhetes armazenados na memória)

No ramal principal, retire o fone do gancho, tecle **1 1 9 1** + SENHA GERAL (3 dígitos), aguarde tom de programação correta. Em seguida, desligue a Central da energia elétrica e aguarde 30 segundos para ligá-la novamente.

Exemplo: você quer cancelar todas as programações do PABX, retornando à programação de fábrica, mas não quer que os bilhetes (registro das ligações) armazenados na memória sejam apagados, tecle 1191 + 123 (123 é senha programada de fábrica), em seguida desligue a Central e aguarde 30 segundos para ligá-la novamente.

Esta programação é feita no ramal principal (programador) fora do estado de programação geral, basta retirar o fone do gancho e teclar o comando.

A execução do reset total ou parcial do PABX provoca o desligamento de todas as ligações em andamento (internas e externas).

Caso o PABX tenha a Placa de comunicação Modulare, depois de executado o comando de reset total acerte o calendário do PABX.

2.4 Configuração das linhas como rota 0

Programação de fábrica: este PABX sai de fábrica programado para operar em sinalização multifreqüencial, recebendo e realizando as ligações pela rota 0.

Ao realizar esta programação você estará definindo a forma de sinalização em que seu PABX irá operar, você poderá também bloquear uma linha ou transformá-la em enlace interno, veja a seguir como realizar esta programação.

Veja como identificar o tipo de sinalização da sua linha telefônica

Faça uma ligação com um telefone comum com a chave T e P na posição T (tom):

- se houver um bom funcionamento sua linha possui sinalização multifreqüencial, portanto, se a programação de fábrica não atender suas necessidades execute as programações descritas para a sinalização multifreqüencial.
- se a ligação não for completada com êxito é porque sua linha possui sinalização decádica. Neste caso, antes de alterar a sinalização de sua Central para decádica, verifique com a Companhia Telefônica a possibilidade de troca da sinalização decádica para multifreqüencial, que proporciona uma discagem mais rápida e a possibilidade de acesso a vários serviços oferecidos pelas Companhias Telefônicas (como siga-me, chamada em espera, etc.). Se a linha telefônica não oferecer a possibilidade de troca da sinalização da sua linha telefônica para multifreqüencial programe sua central para sinalização decádica:

Habilitando a linha para originar ligações no modo de sinalização decádica

No ramal principal, retire o fone do gancho, tecle **(1)(2)** + SENHA GERAL (3 dígitos) + **(3)(1)** + LINHA + **(0)(1)**, aguarde tom de programação correta.

Habilitando a linha para originar ligações no modo de sinalização multifreqüencial

No ramal principal, retire o fone do gancho, tecle **(1)(2)** + SENHA GERAL (3 dígitos) + **(3)(1)** + LINHA + **(0)(2)**, aguarde tom de programação correta.

Habilitando a linha para somente receber ligações (não realiza ligações)

No ramal principal, retire o fone do gancho, tecle **(1)(2)** + SENHA GERAL (3 dígitos) + **(3)(1)** + LINHA + **(0)(3)**, aguarde tom de programação correta.

Habilitando a linha para originar e receber ligações no modo de sinalização decádica

No ramal principal, retire o fone do gancho, tecle **(1)(2)** + SENHA GERAL (3 dígitos) + **(3)(1)** + LINHA + **(0)(4)**, aguarde tom de programação correta.

Exemplo: você deseja programar a linha 1 como rota 0 para receber e originar ligações no modo decádico, entre em programação geral e tecle 31 + 1 + 0 + 4.

As linhas habilitadas para originar ligações no modo de sinalização decádica ou multifreqüencial, terão preferência em originar ligações, porém, também poderão receber ligações.

LINHA: 1, 2, 3 ou 4, conforme a linha que você deseja programar, ou 9 para programar todas as linhas de uma única vez.

Caso seja instalada uma nova linha externa na posição que foi configurada como enlace interno, você deverá configurar a linha novamente, executando os procedimentos descritos anteriormente.

LINHA: 1, 2, 3 ou 4, conforme a linha que você deseja programar, ou 9 para programar todas as linhas de uma única vez.

Transformando uma linha em enlace interno (para posição de linha que não possua linha externa ou que não tenha placa de tronco instalada)

Se você não estiver utilizando uma das posições de linha externa, poderá transformá-la em enlace interno, o que melhora sensivelmente o desempenho de seu PABX:

No ramal principal, retire o fone do gancho, tecle **(1)(2)** + SENHA GERAL (3 dígitos) + **(3)(1)** + LINHA + **(0)(9)**, aguarde tom de programação correta.

Se você não estiver utilizando uma das linhas que foi instalada poderá bloqueá-la (para posição de linha com instalação completa que não estiver sendo utilizada)

No ramal principal, retire o fone do gancho, tecle **(1)(2)** + SENHA GERAL (3 dígitos) + **(3)(1)** + LINHA + **(0)(0)**, aguarde tom de programação correta.

Retornando à programação de fábrica (central origina e recebe ligações no modo de sinalização multifrequencial)

No ramal principal, retire o fone do gancho, tecle **(1)(2)** + SENHA GERAL (3 dígitos) + **(3)(1)** + LINHA + **(0)(5)**, aguarde tom de programação correta.

2.5 Seleção automática de linhas

Esta facilidade tem como função determinar que ligações, de um mesmo tipo (DDI, DDD, Local, Celular Local, Celular DDD), sejam feitas através de uma mesma rota, podendo existir várias linhas programadas para uma mesma rota.

Uma vez programada esta facilidade, sempre que você digitar o código de acesso à linha externa através da rota 0 (Ligação Externa Através da Rota 0, Código Particular, Agendas, Porteiro, Chamada de Emergência), o PABX irá aguardar o início da discagem do número para selecionar a rota que será utilizada para este tipo de ligação.

No ramal principal, retire o fone do gancho, tecle **(1)(2)** + SENHA GERAL (3 dígitos) + **(3)(3)** + ROTA (1 a 3) + TIPO DE LIGAÇÃO (0 a 5), aguarde tom de programação correta.

Tipos de ligações que poderão ser realizadas através da linha:

- 0 - Cancela a seleção de linhas
- 1 - DDI
- 2 - DDD 1 (faixa DDD 1)
- 3 - Local
- 4 - Celular local 1 (faixa celular local 1)
- 5 - Celular DDD
- 6 - Celular local 2 (faixa celular local 2)
- 7 - DDD 2 (faixa DDD 2)

Importante:

α a(s) rota(s) utilizada (s) nesta programação não poderá (ão) ser utilizadas pelos ramais através do código de acesso a rota especial;

α deverá ser programada pelo menos uma linha com a rota escolhida (veja o item “Configuração das linhas* como rotas especiais”, neste manual);

α poderá ser programado mais de um tipo de ligação para uma mesma rota.

*** Necessário acessório placa de detector de tom.**

Faixa para seleção Automática de linhas

Para esta programação o valor do início da faixa indica o prefixo à partir do qual será utilizada a rota selecionada para este tipo de ligação. O valor do término da faixa indica o último prefixo que será utilizado pela rota selecionada para este tipo de ligação.

No ramal principal, retire o fone do gancho, tecle (1)(2) + SENHA GERAL (3 dígitos) + (3)(3)(8) + TIPO DE FAIXA (1 a 8) + PREFIXO (até 4 dígitos), aguarde tom de programação correta.

Tipos de faixas que poderão ser utilizadas:

- 1 - Início da faixa de celular local 1
- 2 - Início da faixa de celular local 2
- 3 - Início da faixa DDD 1
- 4 - Início da faixa DDD 2
- 5 - Término da faixa de celular local 1
- 6 - Término da faixa de celular local 2
- 7 - Término da faixa DDD 1
- 8 - Término da faixa DDD 2

A programação das faixas deverá ser feita de acordo com a tabela abaixo:

Faixa/Tipo de ligação	Início	Término
4-Celular Local 1	1	5
6-Celular Local 2	2	6
2-DDD 1	3	7
7-DDD 2	4	8

Exemplo 1:

- 33819000: indica que as chamadas para celular local que iniciem à partir de 9000, serão feitas pela faixa de celular local 1;

- 33859599: indica que as chamadas para celular local que iniciem à partir de 9600, não serão mais feitas pela faixa de celular local 1, ou seja, a faixa de celular local 1 terá números de celulares compreendidos entre 9000 e 9599 (inclusive).

Exemplo 2:

- 33829600: indica que as chamadas para celular local que iniciem à partir de 9600, serão feitas pela faixa de celular local 2;

- 33869999: indica que as chamadas para celular local que iniciem até 9999, serão feitas pela faixa de celular local 2, ou seja, a faixa de celular local 2 terá números de celulares compreendidos entre 9600 e 9999 (inclusive).

Importante:

- se não forem programados os 4 dígitos para cada uma das faixas o PABX assumirá os valores ausentes como 0;
- Exemplo:** se você deseja programar a faixa DDD 1 tendo os prefixos compreendidos entre 05 e 07, deverão ser feitas as seguintes programações: **338 + 3 + 05** (PABX assume como início da faixa 0500) e **338 + 7 + 0799** (PABX inclui todos os prefixos que iniciem com 07 na faixa DDD 1)
- observe que o código da operadora é omitido para estas programações.

2.6 Plano de numeração

Programação de fábrica: posição física 00 a 11 e numeração dos ramais 20 a 31.

Esta programação é uma tabela que associa o número de cada ramal com a sua posição física (local no PABX de onde sai o par de fios que vai para o ramal). A posição física é inflexível enquanto que a numeração dos ramais varia conforme sua necessidade.

Alterando a numeração dos ramais

No ramal principal, retire o fone do gancho, tecle **(1)(2)** + SENHA GERAL (3 dígitos) + **(5)(1)** + POSIÇÃO FÍSICA (00 a 11) + N° DO RAMAL, aguarde tom de programação correta.

Exemplo 1: você é proprietário de um hotel e deseja que o números dos ramais coincidam com o números dos quartos. Para o quarto 201 onde foi ligado o par de fios da posição física 01, o número do ramal será 201, tecle 51 + 01 + 201, e assim para os demais quartos (que tenham numeração programável).

Exemplo 2: na programação de sua central o ramal 21 ocupa a posição física 01 e o ramal 22 ocupa a posição física 02, entretanto, você deseja que o ramal 22 ocupe a posição física 01 e que o ramal 21 ocupe a posição física 02, você deverá executar seguintes passos:

- libere a numeração de ramal 22 da posição física que ele ocupa (02) para que possa designá-lo a outra posição, tecle 51 + 02 + um número de ramal inexistente (mas com numeração programável);
- tecle 51 + 01 + 22, programando o ramal 22 na posição física 01;
- tecle 51 + 02 + 21, programando o ramal 21 na posição física 02.

2.7 Tabela de prefixos

Programação de fábrica: todos os prefixos liberados de acordo com a categoria dos ramais definida na programação categoria para ligação externa.

Com esta programação você determina a liberação ou bloqueio total de alguns prefixos para certas categorias de ramais.

Você poderá programar prefixos com 1, 2, 3, 4, 5 ou 6 dígitos. Permite-se a programação máxima de: 23 prefixos com 03 dígitos; 11 prefixos com 04 dígitos; 07 prefixos com 05 dígitos e 05 prefixos com 06 dígitos.

Programando todos os prefixos de uma única vez

No ramal principal, retire o fone do gancho, tecle **(1)(2)** + SENHA GERAL (3 dígitos) + **(5)(5)** + CATEGORIA + TABELA DE HORÁRIOS (0, 1 ou 2), aguarde tom de programação correta.

A numeração dos ramais pode ser de 20 a 39 ou de 200 a 2999 (obrigatoriamente iniciados com 2). Caso seja alterada a numeração dos ramais e você já tenha realizado alguma programação para os ramais, você deverá refazer todas as programações referentes aos ramais alterados.

Para que o PABX faça a análise da tabela programada você deverá executar também a programação 2.6.1.

Programando um prefixo determinado

No ramal principal, retire o fone do gancho, tecla **(1)(2)** + SENHA GERAL (3 dígitos) + **(5)(5)** + CATEGORIA + TABELA DE HORÁRIOS (0, 1 ou 2) + PREFIXO, aguarde tom de programação correta.

CATEGORIA

- 6 libera os prefixos para ramal com categoria local, regional, DDD e DDI;
- 7 libera os prefixos para ramal com categoria regional, DDD e DDI, bloqueando para categoria local;
- 8 libera os prefixos para ramal com categoria DDD e DDI, bloqueando para categoria local e regional;
- 9 libera os prefixos para ramal com categoria DDI, bloqueando para categoria local, regional e DDD;
- 0 bloqueia os prefixos para todos os ramais independentemente da categoria.

TABELA DE HORÁRIOS

- 0 o prefixo programado não utiliza a tabela de horários das operadoras;
- 1 o prefixo programado utiliza a tabela de horários 1 (necessita do acessório Placa Detecção de Tom);
- 2 o prefixo programado utiliza a tabela de horários 2 (necessita do acessório Placa Detecção de Tom).

Exemplos:

- * você deseja que os ramais com categoria local tenham acesso permitido somente aos prefixos locais 33 e 34, e que os outros ramais tenham acesso conforme definido na programação Categoria para Ligação Externa. Para isso, você deverá executar as seguintes programações:
 - entre em *programação geral* e tecla 55 + 7 + 0 e será bloqueado o acesso dos ramais com categoria local, liberando o acesso para os ramais com categoria regional, DDD e DDI a todos os prefixos. Com esta programação, os prefixos DDD e DDI estarão disponíveis também para ramais com categoria regional. Portanto, você deverá liberar prefixos DDD somente para ramais com categoria DDD teclando 55 + 8 + 0 + 0, e liberar prefixos DDI somente para ramais com categoria DDI teclando 55 + 9 + 0 + 00;
 - para finalizar, tecla 55 + 6 + 0 + 33 (para liberar o prefixo 33) e 55 + 6 + 0 + 34 (para liberar o prefixo 34). Com isso, somente os prefixos 33 e 34 estarão liberados para os ramais com categoria local.
- * se você desejar bloquear o acesso ao prefixo 048, deverá executar a seguinte programação: 55 + 0 + 0 + 048. Quando o usuário teclar 0 + CÓDIGO DA OPERADORA + 48, a ligação será bloqueada pelo PABX.
- * para bloqueio total do prefixo 0900, entre em *programação geral* e tecla 55 + 0 + 0 + 0900.
- * você deseja programar a liberação de todos os prefixos para DDD, entre em *programação geral* e tecla 55 + 8 + 0. Neste caso, todos os prefixos serão bloqueados para os ramais com acesso local e regional e liberados para ramais com acesso DDD e DDI.

Não será possível o uso das duas programações para um mesmo prefixo.

Para que você possa utilizar as tabelas de horários será necessária a instalação do acessório Placa de Detecção de Tom. Veja como instalar este acessório no item 29.7 e como programar as tabelas de horários no item 36.

LINHA: 1, 2, 3 ou 4, conforme a linha que você deseja programar, ou 9 para programar todas as linhas de uma única vez.

Esta programação permite que o PABX analise ou não o número de dígitos teclados para a realização de uma chamada externa.

2.7.1 Análise da tabela de prefixos

Programação de fábrica: PABX analisa a tabela de prefixos para todas as linhas.

Com esta programação você determina se o PABX deve ou não analisar a tabela de prefixos, definindo a categoria do ramal para acessar determinado prefixo. Se for programado para não analisar a tabela de prefixos, as ligações serão realizadas conforme a categoria para ligação externa programada para cada ramal.

Programando o PABX para não analisar a tabela de prefixos

No ramal principal, retire o fone do gancho, tecle **(1)(2)** + SENHA GERAL (3 dígitos) + **(4)** + LINHA + **(8)(4)(0)**, aguarde tom de programação correta.

Programando o PABX para analisar a tabela de prefixos

No ramal principal, retire o fone do gancho, tecle **(1)(2)** + SENHA GERAL (3 dígitos) + **(4)** + LINHA + **(8)(4)(1)**, aguarde tom de programação correta.

Exemplo: para que o PABX não analise a tabela de prefixos, entre em programação geral e tecle 4 + 9 + 840.

2.8 Análise de cifras/números de dígitos locais

Programação de fábrica: faz análise de cifras e dígitos locais igual a 8.

A não-limitação de dígitos é interessante quando o PABX está ligado como subsistema de outro PABX. *Veja os tipos de chamadas externas que podem ser analisadas:*

DDI (discagem direta internacional) - **20 algarismos**;

DDD (discagem direta à distância) - **13 algarismos**;

DDC (discagem direta a cobrar) - **14 algarismos**;

LOCAL (discagem local) **7, 8 ou 9 algarismos**, conforme a programação a seguir.

Programando o PABX para não fazer análise de cifras e dígitos locais

No ramal principal, retire o fone do gancho, tecle **(1)(2)** + SENHA GERAL (3 dígitos) + **(4)** + LINHA + **(9)(0)(8)**, aguarde tom de programação correta.

Programando o PABX para fazer análise de cifras e dígitos locais

No ramal principal, retire o fone do gancho, tecle **(1)(2)** + SENHA GERAL (3 dígitos) + **(4)** + LINHA + **(9)(1)** + NÚMERO DE DÍGITOS LOCAIS (7 a 9), aguarde tom de programação correta.

Exemplo: o seu PABX está ligado como subsistema de outro PABX e necessita da liberação do número de dígitos teclados, entre em programação geral e tecle 4 + 9 + 908.

2.9 Bloqueio de recebimento de ligações a cobrar

Programação de fábrica: recebimento de ligações a cobrar liberado para os períodos diurno e noturno.

Bloqueando o recebimento de ligações a cobrar

Para o período diurno

No ramal principal, retire o fone do gancho, tecle **12** + SENHA GERAL (3 dígitos) + **4** + LINHA + **821**, aguarde tom de programação correta.

Para o período noturno

No ramal principal, retire o fone do gancho, tecle **12** + SENHA GERAL (3 dígitos) + **4** + LINHA + **831**, aguarde tom de programação correta.

Liberando o recebimento de ligações a cobrar

Para o período diurno

No ramal principal, retire o fone do gancho, tecle **12** + SENHA GERAL (3 dígitos) + **4** + LINHA + **820**, aguarde tom de programação correta.

Para o período noturno

No ramal principal, retire o fone do gancho, tecle **12** + SENHA GERAL (3 dígitos) + **4** + LINHA + **830**, aguarde tom de programação correta

Exemplo: você deseja que todas as linhas do PABX estejam bloqueadas para o atendimento de ligações a cobrar durante o período em que estiverem operando no modo de atendimento noturno, entre em programação geral e tecle 4 + 9 + 831.

2.10 Atendimento de chamadas

Programação de fábrica: ramal 20 programado como atendedor; 35 segundos para a ligação transbordar para o ramal 21.

Todas as ligações recebidas pelo PABX serão atendidas pelo ramal atendedor da Linha (telefonista); se este ramal não atender a ligação após 35 segundos ela transbordará para o ramal atendedor de transbordo. Veja a seguir as opções que você poderá programar para o atendimento das ligações de seu PABX

2.10.1 Atendedor da linha para período diurno

Programação de fábrica: ramal 20 programado como atendedor de todas as linhas.

Com esta programação você define qual ramal, ou grupo de ramais, será determinado como atendedor da linha. O ramal programado para atender o maior número de linhas passará a ser considerado ramal atendedor (telefonista).

Programando um ramal como atendedor da linha para período diurno

No ramal principal, retire o fone do gancho, tecle **12** + SENHA GERAL (3 dígitos) + **4** + LINHA + **1** + N° DO RAMAL, aguarde tom de programação correta.

Exemplo 1: para que as ligações recebidas pela linha 2 sejam atendidas pelo ramal 23 definindo-o como atendedor desta linha, entre em programação geral e tecle 4 + 2 + 1 + 23.

Com esta programação você poderá liberar ou bloquear o PABX para o recebimento de ligações a cobrar, para os períodos de atendimento no modo normal ou noturno.

LINHA: 1, 2, 3 ou 4, conforme a linha que você deseja programar, ou 9 para programar todas as linhas de uma única vez.

Programando um grupo como atendedor da linha para período diurno

(veja como programar um grupo no item 15)

No ramal principal, retire o fone do gancho, tecle **(1)(2)** + SENHA GERAL (3 dígitos) + **(4)** + LINHA + **(1)** + **(6)** + N° DO GRUPO (1 a 4), aguarde tom de programação correta.

Exemplo 2: para que todas as ligações recebidas pelo PABX sejam atendidas pelo grupo 1, definindo-o como atendedor de todas as linhas, entre em programação geral e tecle 4 + 9 + 1 + 6 + 1.

2.10.2 Atendedor da linha para período noturno

Programação de fábrica: ramal 21 programado como atendedor de noturno.

Você poderá programar um ramal ou um grupo de ramais para atendimento das chamadas quando o PABX estiver operando no modo de atendimento noturno.

Programando um ramal como atendedor da linha para período noturno

No ramal principal, retire o fone do gancho, tecle **(1)(2)** + SENHA GERAL (3 dígitos) + **(4)** + LINHA + **(3)** + N° DO RAMAL, aguarde tom de programação correta.

Programando um grupo como atendedor da linha para período noturno

(veja como programar um grupo no item 15)

No ramal principal, retire o fone do gancho, tecle **(1)(2)** + SENHA GERAL (3 dígitos) + **(4)** + LINHA + **(3)** + **(6)** + N° DO GRUPO (1 a 4), aguarde tom de programação correta.

Exemplo: se você deseja programar o ramal 22 para atender as chamadas recebidas por todas as linhas do PABX durante a operação em modo noturno, entre em programação geral e tecle 4 + 9 + 3 + 22.

2.10.3 Serviço noturno

Programação de fábrica: serviço noturno desativado.

Nas facilidades descritas a seguir, quando for realizada a programação Serviço Noturno, os ramais e as linhas assumirão as configurações para o período noturno e/ou diurno e noturno. Quando o Serviço Noturno for desativado os ramais e as linhas assumirão as configurações destinadas ao modo de atendimento diurno.

Facilidades que podem ser alteradas com o modo de atendimento Noturno

Atendedor Noturno; Atendedor da Linha; Atendedor de Transbordo para o período Noturno; Categoria para Ligação Externa; Categoria de Acesso à Intercalação; Categoria para Ligação Externa pela Rota Especial; Categoria para Ligação Externa pela Rota 0 ou rotas especiais através da rota 0; Categoria de Acesso ao Porteiro; Categoria de Acesso a Atuação Externa; Atendimento Automático e Bloqueio de Recebimento de Ligações a Cobrar.

LINHA: 1, 2, 3 ou 4, conforme a linha que você deseja programar, ou 9 para programar todas as linhas de uma única vez.

É importante lembrar que ao se programar uma determinada facilidade para os ramais, será necessário saber como deverá ser o funcionamento desse ramal em cada período.

Ativando o serviço noturno

No ramal principal, retire o fone do gancho, tecle **(1)(1)3**, aguarde tom de programação correta.

Desativando o serviço noturno

No ramal principal, retire o fone do gancho, tecle **(1)(1)4**, aguarde tom de programação correta.

Observação

- caso você tenha o acessório Placa de Comunicação Modulare e queira que o PABX entre e saia do Modo serviço noturno todos os dias no mesmo horário, automaticamente, poderá executar a programação do item 30.5;
- uma vez programado o modo noturno, os ramais assumem suas categorias de noturno já definidas.
- quando o modo noturno for desprogramado, as ligações serão novamente atendidas pelo ramal atendedor da linha e os ramais voltarão a assumir suas categorias normais de operação, determinadas para o período diurno.

2.10.4 Atendedor de transbordo

Programação de fábrica: ramal 21 programado como atendedor de transbordo.

Com esta programação você determina um ramal ou um grupo de ramais para atendimento das chamadas externas recebidas caso não sejam atendidas pelo ramal atendedor da linha ou atendedor de noturno. A ligação passará a tocar neste outro ramal ou grupo de ramais somente após o tempo de transbordo programado.

Programando um ramal como atendedor de transbordo

No ramal principal, retire o fone do gancho, tecle **(1)(2)** + SENHA GERAL (3 dígitos) + **(4)** + LINHA + **(2)** + N° DO RAMAL, aguarde tom de programação correta.

Programando um grupo como atendedor de transbordo

(veja como programar um grupo no item 15)

No ramal principal, retire o fone do gancho, tecle **(1)(2)** + SENHA GERAL (3 dígitos) + **(4)** + LINHA + **(2)** + **(6)** + N° DO GRUPO (1 a 4), aguarde tom de programação correta.

Programando toque geral como atendedor de transbordo

No ramal principal, retire o fone do gancho, tecle **(1)(2)** + SENHA GERAL (3 dígitos) + **(4)** + LINHA + **(2)(6)(0)**, aguarde tom de programação correta.

Uma vez realizada esta programação você deverá programar os ramais que receberão chamada de toque geral (os ramais 20, 21, 22, 23 e 24 saem de fábrica habilitados para receber chamada de toque geral).

Ativando o recebimento de chamada de toque geral em um ramal:

retire o fone do gancho, tecle **(1)(8)(1)**, no ramal que irá receber toque geral, aguarde tom de programação correta.

A programação Serviço Noturno é uma forma especial de funcionamento do PABX, que destina-se a períodos especiais em que você deseja que o funcionamento seja diferenciado do habitual, como por exemplo, feriados, período noturno, finais de semana e outros aplicativos que você ache necessário.

Se você não quiser definir um atendedor de transbordo, escolha a opção: Sem Atendedor para Transbordo. Neste caso, após esgotar o tempo para transbordo, a ligação externa recebida será derrubada.

A facilidade Toque geral possibilita habilitar mais de um ramal para receber toque de campanha de uma única chamada. O toque geral é recebido de forma seqüencial pelos ramais habilitados e qualquer um deles poderá atender a chamada.

LINHA: 1, 2, 3 ou 4,
conforme a linha que
você deseja programar,
ou 9 para programar
todas as linhas de uma
única vez.

Desativando o recebimento de chamada de toque geral em um ramal:

retire o fone do gancho, teclé **1 8 0**, no ramal que irá receber toque geral, aguarde tom de programação correta.

Programando o PABX para ficar sem atendedor de transbordo

No ramal principal, retire o fone do gancho, teclé **1 2** + SENHA GERAL (3 dígitos) + **4** + LINHA + **2**, aguarde tom de programação correta.

Se a linha for programada sem atendedor de transbordo e o ramal principal estiver em programação, a chamada recebida será desviada para o atendedor noturno; Se a linha for programada sem atendedor de transbordo deve-se garantir a programação de um tempo de transbordo diferente de zero, caso contrário, as ligações externas recebidas serão derrubadas.

Exemplo: você deseja programar o ramal 23 como atendedor de transbordo para a linha 1, entre em programação geral e teclé 4 + 1 + 2 + 23.

2.10.5 Programando o tempo que uma ligação tocará no atendedor da linha ou atendedor de noturno antes de efetuar o transbordo

Programação de fábrica: tempo para transbordo programado como 35 segundos.

Programando o tempo para transbordo

No ramal principal, retire o fone do gancho, teclé **1 2** + SENHA GERAL (3 dígitos) + **4** + LINHA + **4** + TEMPO (00 a 80 segundos), aguarde tom de programação correta.

Exemplo: se você quiser que todas as ligações recebidas toquem 70 segundos no ramal atendedor de todas as linhas antes de transbordarem, entre em programação geral e teclé 4 + 9 + 4 + 70.

2.10.6 Transbordo para modo de atendimento noturno

Programação de fábrica: esta central sai de fábrica programada para que as ligações transbordem enquanto ela estiver operando no modo de atendimento noturno.

Desativando transbordo para modo de atendimento noturno

No ramal principal, retire o fone do gancho, teclé **1 2** + SENHA GERAL (3 dígitos) + **4** + LINHA + **8 7 0**, aguarde tom de programação correta.

Ativando transbordo para modo de atendimento noturno

No ramal principal, retire o fone do gancho, teclé **1 2** + SENHA GERAL (3 dígitos) + **4** + LINHA + **8 7 1**, aguarde tom de programação correta.

Exemplo 1: para que não haja transbordo das ligações recebidas pela linha 1 durante o período em que o PABX estiver operando no modo de atendimento noturno, entre em programação geral e teclé 4 + 1 + 870.

Exemplo 2: se você desejar programar todas as linhas para que não haja transbordo das ligações recebidas no modo de atendimento noturno, entre em programação geral e teclé 4 + 9 + 870.

2.11 Reconhecimento de ligação recebida

Programação de fábrica: número de toques igual a zero, neste caso, as ligações serão encaminhadas imediatamente para a telefonista.

Com esta programação você define o número de toques que o PABX deverá receber de uma chamada externa antes de encaminhá-la para tocar no ramal atendedor da linha.

Programando o reconhecimento de chamada recebida

No ramal principal, retire o fone do gancho, tecle **(1)(2)** + SENHA GERAL (3 dígitos) + **(4)** + LINHA + **(8)(0)** + N° DE TOQUES (0 a 1), aguarde tom de programação correta.

2.12 Temporizar tom de disco

Você poderá programar o tempo máximo (em segundos) que o PABX aguarda para o início da discagem antes de realizar uma chamada externa (tempo de tom de disco). Você pode definir também que após este tempo o PABX poderá considerar a ligação atendida ou derrubá-la.

O **Tempo de Tom de Disco (TTD)** será equivalente a 5 vezes o valor utilizado na programação; por exemplo, se você programar 10 como tempo de tom de disco, isto resultará em 50 segundos de tempo de espera.

Em locais onde TTD demora a chegar, deve-se primeiramente medi-lo e em seguida programá-lo com valor superior ao medido; este tempo começa a ser contado logo após ser acessada a linha externa e enquanto não for teclado nenhum dígito.

2.12.1 Atende a ligação após o TTD

Programação de fábrica: 07 (35 segundos) para atender a ligação após o tom de disco.

No ramal principal, retire o fone do gancho, tecle **(1)(2)** + SENHA GERAL (3 dígitos) + **(4)** + LINHA + **(5)** + TEMPO - 06 a 90 (30 a 450), aguarde tom de programação correta.

2.12.2 Derruba a ligação após o TTD

Programação de fábrica: PABX não derruba a ligação após o tempo de tom de disco.

No ramal principal, retire o fone do gancho, tecle **(1)(2)** + SENHA GERAL (3 dígitos) + **(4)** + LINHA + **(6)** + TEMPO - 06 a 90 (30 a 450), aguarde tom de programação correta.

Se ao acessar linha externa, eventualmente, você atender uma ligação, é importante que esteja atento a esta programação, se ela estiver ativada você deverá **transferir** a ligação antes do tempo programado para que ela não seja derrubada.

2.12.2.1 Transferindo a ligação atendida

Tecla **(1)(1)(1)**, aguarde 7 segundos + FLASH + N° DO RAMAL.

Esta programação permite que chamadas falsas, com um único toque de campainha, por exemplo, não sejam encaminhadas para a telefonista.

LINHA: 1, 2, 3 ou 4, conforme a linha que você deseja programar, ou 9 para programar todas as linhas de uma única vez.

UTILIZAÇÃO DO PABX (em ordem alfabética)

3. ACESSO RÁPIDO À INTERNET

Programação de fábrica: os ramais 20 e 21 não têm acesso rápido à internet.

Com esta facilidade você poderá, através dos ramais 20 e 21 (programados de fábrica), ter acesso direto às linhas 1 e 2 respectivamente. Desta forma, você poderá ter seu telefone conectado diretamente à linha telefônica. Veja a seguir como definir se o ramal terá ou não acesso a esta facilidade:

3.1 Categoria para acesso rápido à Internet

Programando os ramais para terem acesso rápido à internet

No ramal principal, retire o fone do gancho, tecle **(1)(2)** + SENHA GERAL (3 dígitos) + **(3)(5)(2)(9)** + N° DO RAMAL (referente à posição física 00 ou 01), aguarde tom de programação correta.

Cancelando o acesso dos ramais

No ramal principal, retire o fone do gancho, tecle **(1)(2)** + SENHA GERAL (3 dígitos) + **(3)(6)(2)(9)** + N° DO RAMAL (referente à posição física 00 ou 01), aguarde tom de programação correta.

Importante

- antes de realizar esta programação você deverá ter uma senha para seu ramal, veja como programá-la: retire o fone do gancho, tecle **(1)(0)** + N° DA SENHA DO RAMAL POR DUAS VEZES (2 dígitos), aguarde tom de programação correta.
- caso você queira alterar a senha de seu ramal: retire o fone do gancho, tecle **(1)(0)** + NOVA SENHA + SENHA ATUAL DO RAMAL, aguarde tom de programação correta.

3.2 Utilizando o acesso rápido à Internet

Tecele **(8)(9)(9)** + SENHA DO RAMAL, aguarde tom de linha.

Observação

- caso seu PABX esteja equipado com a placa Identificador de chamadas, ocorrerá uma perda de velocidade na transmissão dos dados. Neste caso, aconselha-se o uso desta facilidade para Modems acima de 33,600 bps.

A utilização desta facilidade é bastante indicada quando se deseja ter comunicação de dados via linha telefônica com maior eficiência. Como, por exemplo, conexão à Internet. Esta facilidade é válida somente para os ramais instalados nas posições físicas 00 e 01 (programados de fábrica como ramal 20 e 21).

A senha dos ramais sai de fábrica programada para conter 2 dígitos, porém, você poderá alterá-la executando a programação do item 26.1.

4. AGENDA COLETIVA

Programação de fábrica: nenhum número programado.

Esta programação permite a criação de uma agenda coletiva contendo números de **uso geral** e de **uso restrito** para ser usada pelos ramais. Nesta agenda poderão ser memorizados até 80 números telefônicos com no máximo **20 dígitos que serão** identificados pela numeração de 20 a 99.

- **números de uso geral:** disponível para todos os ramais do PABX, desde que tenham categoria de acesso externo (local, regional, DDD ou DDI) que permita completar a chamada.
- **número de uso restrito:** disponível somente para os ramais que tenham *Categoria de Acesso à Agenda de Uso Restrito*. O ramal categorizado para usar a Agenda Coletiva de Uso Restrito terá acesso externo independentemente da categoria para ligação externa que ele possua (local, regional, DDD ou DDI). Por exemplo, seu ramal poderá ter categoria somente para ligações locais e estar categorizado para acessar um número interurbano via agenda coletiva de uso restrito.

4.1 Categoria de acesso à agenda coletiva de uso restrito e proteção de dados para ramal

Programação de fábrica: ramais não têm acesso à agenda coletiva de uso restrito e não têm proteção de dados para o período diurno e noturno.

As categorias abaixo relacionadas dizem respeito à Categoria de Acesso à Agenda Coletiva de Uso Restrito e também à Proteção de Dados para o ramal, que serão programadas com um único comando.

Programando o acesso à Agenda Coletiva de Uso Restrito e Proteção de Dados para Ramal para os períodos diurno e noturno

No ramal principal, retire o fone do gancho, tecle **1 2** + SENHA GERAL (3 dígitos) + **3 7 9** + CATEGORIA + N° DO RAMAL, aguarde tom de programação correta.

CATEGORIA

0 ramal não tem acesso à agenda de uso restrito e não tem proteção de dados;

1 ramal não tem acesso à agenda de uso restrito e tem proteção de dados;

2 ramal tem acesso à agenda de uso restrito e não tem proteção de dados;

3 ramal tem acesso à agenda de uso restrito e tem proteção de dados.

Exemplo: o ramal 21 precisa ter acesso à agenda coletiva de uso restrito e não pode receber interferência por ter uma placa de fax-modem instalada, entre em programação geral e tecle 379 + 3 + 21.

Proteção de Dados para Ramal: existem certos ramais que enquanto operam não podem receber interferências, geralmente, são ramais que possuem algum tipo de transmissor de dados, como fax, modem, etc. Os ramais com proteção de dados não recebem bips de outras ligações, recebem tom de discar interno contínuo e sempre recebem toque de campanha longo, independente do tipo da ligação recebida.

4.2 Gravando números telefônicos na agenda coletiva

Gravando os números telefônicos na agenda coletiva de uso geral

No ramal principal, retire o fone do gancho, tecle **(1)(2)** + SENHA GERAL (3 dígitos) + **(7)(0)** + N° DA AGENDA (20 a 99) + ROTA (0 a 4) + N° EXTERNO, aguarde tom de programação correta.

Gravando os números telefônicos na agenda coletiva de uso restrito

No ramal principal, retire o fone do gancho, tecle **(1)(2)** + SENHA GERAL (3 dígitos) + **(7)(1)** + N° DA AGENDA (20 a 99) + ROTA (0 a 4) + N° EXTERNO, aguarde tom de programação correta.

Apagando os números telefônicos das agendas coletiva de uso geral ou de uso restrito

No ramal principal, retire o fone do gancho, tecle **(1)(2)** + SENHA GERAL (3 dígitos) + **(7)(0)** + N° DA AGENDA (20 a 99), aguarde tom de programação correta.

4.3 Utilizando as agendas coletivas de uso geral e de uso restrito

Tecla **(7)** + POSIÇÃO QUE O NÚMERO FOI GRAVADO NA AGENDA (20 99) após o recebimento do tom de linha externa: tecla FLASH. Caso seu telefone seja decádico, no lugar da tecla FLASH você deverá teclar **(1)**.

5. AGENDA INDIVIDUAL

Programação de fábrica: nenhum número programado.

Esta facilidade consiste numa maneira simplificada de realizar ligações. Cada ramal do PABX possui uma agenda individual que pode memorizar 10 números telefônicos de até 20 dígitos.

Os números telefônicos serão identificados pela numeração 10 a 19 que indicará a posição em que foram memorizados

5.1 Gravando números telefônicos na agenda individual

Gravando em seu ramal os número telefônicos (de até 20 dígitos)

No seu ramal, retire o fone do gancho, tecle **(1)(7)** + POSIÇÃO DO N° NA AGENDA (10 a 19) + ROTA (0 a 4) + N° EXTERNO, aguarde tom de programação correta.

Apagando o número telefônico gravado

No seu ramal, retire o fone do gancho, tecle **(1)(7)** + POSIÇÃO DO N° NA AGENDA (10 a 19), aguarde tom de programação correta.

Você deverá repetir essa programação para cada número novo que desejar gravar.

Se você tiver a Placa de Comunicação Modulare, deverá teclar somente 7 + POSIÇÃO DO NÚMERO NA AGENDA e o PABX realizará a ligação para o número gravado.

Você deverá repetir essa programação para cada número novo que desejar gravar.

Exemplo: você deseja gravar o nº telefônico 0 XX 48 2819500 na primeira posição da agenda do seu ramal, sendo que a ligação será feita pela rota 2, tecla 17 + 10 + 2 + 0 XX 482819500. Quando desejar ligar para o número agendado, tecla 71 + POSIÇÃO DO NÚMERO NA AGENDA.

5.2 Utilizando a agenda individual

Tecla **7** + POSIÇÃO DO Nº NA AGENDA (10 A 19), após o recebimento do tom de linha externa tecla FLASH. Caso seu telefone seja decádico, no lugar da tecla FLASH você deverá teclar **1**.

6. CADEADO

Esta programação possibilita que os ramais sejam bloqueados para não realizarem ligações externas. Este bloqueio poderá ser total (não permitindo ligações locais, regionais, DDD ou DDI) ou de acordo com a categoria escolhida (podendo somente realizar ligações locais, DDD etc.).

Existem dois tipos de cadeado: um programado pelo próprio ramal e outro programado pelo ramal principal. Você deverá programar o Cadeado que mais se adapte às suas necessidades.

Importante

- o ramal com a facilidade Cadeado programada receberá tom de disca interno com advertência (tom contínuo seguido de bips a cada segundo);
- se o ramal já tiver uma das categorias de Cadeado programada, não aceitará outra programação até que a anterior seja cancelada;
- mesmo que você tenha programado cadeado para seu ramal o acesso à linha externa poderá acontecer através do código particular ou uso da senha do ramal (veja os itens 19.3 e 19.6).

6.1 Cadeado programado pelo próprio ramal

Só será permitida a programação do cadeado se a senha do ramal tiver sido programada, pois ela é necessária para o cancelamento desta facilidade.

Programando cadeado através do próprio ramal

No seu ramal, retire o fone do gancho, tecla **1** **5** **1** + CATEGORIA, aguarde tom de programação correta.

CATEGORIA

- 1 bloqueia o ramal para ligações internacionais (DDI), deixando-o liberado para realizar ligações interurbanas (DDD), regionais e locais;
- 2 bloqueia o ramal para ligações interurbanas (DDD) e internacionais (DDI), deixando-o liberado para realizar ligações locais e regionais;
- 3 bloqueia o ramal para ligações regionais, interurbanas (DDD) e internacionais (DDI), permitindo somente ligações locais;
- 4 bloqueio total.

Se você possuir a Placa de Comunicação Modulare, deverá teclar somente 7 + POSIÇÃO DO NÚMERO NA AGENDA e o PABX realizará a ligação para o número gravado.

A senha dos ramais sai de fábrica programada para conter 2 dígitos, porém, você poderá alterá-la executando a programação do item 26.1.

Esta programação deverá ser executada no ramal principal, sem entrar em programação geral.

Você pode cancelar um cadeado programado pelo próprio ramal ou programado pelo ramal principal.

Cancelando o cadeado

No seu ramal, retire o fone do gancho, tecle **1 5 1** + SENHA DO RAMAL, aguarde tom de programação correta.

Importante

- antes de realizar esta programação você deverá ter uma senha para seu ramal, veja como programá-la: retire o fone do gancho, tecle **1 0** + N° DA SENHA DO RAMAL POR DUAS VEZES (2 dígitos), aguarde tom de programação correta.
- caso você queira alterar a senha de seu ramal: retire o fone do gancho, tecle **1 0** + NOVA SENHA + SENHA ATUAL DO RAMAL, aguarde tom de programação correta.

6.2 Cadeado programado pelo ramal principal (programador)

Programando cadeado através do principal

No ramal principal, retire o fone do gancho, tecle **1 5 0** + CATEGORIA + N° DO RAMAL, aguarde tom de programação correta.

CATEGORIA

- 1 bloqueia o ramal para ligações internacionais (DDI), deixando-o liberado para realizar ligações interurbanas (DDD), regionais e locais;
- 2 bloqueia o ramal para ligações interurbanas (DDD) e internacionais (DDI), deixando-o liberado para realizar ligações locais e regionais;
- 3 bloqueia o ramal para ligações regionais, interurbanas (DDD) e internacionais (DDI), permitindo somente ligações locais;
- 4 bloqueio total.

Cancelando cadeado programado pelo ramal principal

No ramal principal, retire o fone do gancho, tecle **1 5 0 0** + N° DO RAMAL, aguarde tom de programação correta.

6.3 Cancelando qualquer cadeado através do ramal principal

No ramal principal, retire o fone do gancho, tecle **1 2** + SENHA GERAL (3 dígitos) + **6 4** + N° DO RAMAL, aguarde tom de programação correta.

7. CAPTURAS

Esta facilidade possibilita que você atenda, do seu ramal, as ligações dirigidas a outros ramais que não foram atendidas ou que estejam estacionadas ou retidas. Com esta facilidade você poderá capturar ligações externas e internas, com exceção de ligações de despertador e rechamada. *Veja a seguir os tipos de captura que você poderá realizar.*

7.1 Captura Geral

Programando Captura geral

No ramal principal, retire o fone do gancho, tecle (1)(2) + SENHA GERAL (3 dígitos)+ (3)(0)(9)(1), aguarde tom de programação correta.

Desprogramando Captura geral

No ramal principal, retire o fone do gancho, tecle (1)(2) + SENHA GERAL (3 dígitos)+ (3)(0)(9)(0), aguarde tom de programação correta.

Você captura uma ligação que está tocando em um ramal qualquer

Tecele (5)(5).

7.2 Captura a ramal determinado

Você captura uma ligação que está tocando em um ramal específico

Tecele (5) + N° DO RAMAL.

Observação

- você poderá utilizar a captura de um ramal determinado quando ouvir uma ligação tocando em outro ramal, ou ainda, quando alguém estiver com o ramal ocupado e lhe informar que está recebendo bips de uma nova ligação.

7.3 Captura de grupo de ramais

Você captura uma ligação que está tocando em um ramal pertencente a um grupo de ramais

Tecele (5) + (6) + N° DO GRUPO (1 a 4).

7.4 Captura de chamada da fila do ramal atendedor (telefonista)

Tecele (5)(9).

8. CANCELANDO SENHA DO RAMAL, SIGA-ME, NÃO PERTURBE E CADEADO, TODOS DE UMA ÚNICA VEZ

No ramal principal, retire o fone do gancho, tecele (1)(2) + SENHA GERAL (3 dígitos)+ (6)(5) + N° DO RAMAL, aguarde tom de programação correta.

9. CHAMADA DE EMERGÊNCIA DE RAMAL PARA RAMAL

Programação de fábrica: nenhuma chamada de emergência programada.

9.1 Programando o ramal que realizará a ligação de emergência

No ramal principal, retire o fone do gancho, tecle **(1)(2)** + SENHA GERAL (3 dígitos)

+ **(5)(2)(2)(3)** + N° DO RAMAL, aguarde tom de programação correta.

9.2 Programando o ramal que receberá a ligação de emergência

No ramal principal, retire o fone do gancho, tecle **(1)(2)** + SENHA GERAL (3 dígitos) + **(5)(2)(2)(1)** + N° DO RAMAL, aguarde tom de programação correta.

9.3 Desprogramando o acionamento de emergência por um ramal

No ramal principal, retire o fone do gancho, tecle **(1)(2)** + SENHA GERAL (3 dígitos)

+ **(5)(2)(2)**, aguarde tom de programação correta.

Exemplo: você deseja que o ramal 20 seja programado para realizar chamada de emergência para o ramal 23.

1º - defina o ramal que irá executar a ligação, tecle 5223 + 20.

2º - defina que a ligação de emergência será para o ramal 23, tecle 5221 + 23.

9.4 Realizando uma ligação de emergência de um ramal para outro ramal

Basta retirar o fone do gancho do ramal programado para acionar a emergência, aguardar 7 segundos, que o PABX realizará automaticamente uma ligação para o ramal programado como receptor da chamada de emergência. A conversação pode ser estabelecida assim que a ligação for atendida.

Observação

- para desligar a ligação de emergência você deverá colocar o fone no gancho;
- se ao acionar um ramal de emergência, você receber tom de ocupado, o PABX sinalizará esta ligação para o ramal de emergência enviando 10 bips seguidos de uma pausa de 5 segundos. Esta seqüência acontecerá até que o ramal programado para receber a ligação de emergência desligue a ligação em andamento.

Você poderá programar um ramal para efetuar, automaticamente, ligações de emergência para outro ramal.

10. CHEFE-SECRETÁRIA

Programação de fábrica: nenhum grupo Chefe-Secretária programado.

A programação Chefe-Secretária permite o acesso rápido entre ramais que precisam se comunicar constantemente. Poderão ser formados até 4 grupos com as seguintes composições: **um chefe e uma secretária**; **um chefe e duas secretárias**; **dois chefes e uma secretária** e **dois chefes e duas secretárias**.

10.1 Programando um grupo e a posição de cada ramal neste grupo

No ramal principal, retire o fone do gancho, tecle **1 2** + SENHA GERAL (3 dígitos)

+ **9 3** + N° DO GRUPO (1, 2, 3 ou 4) + POSIÇÃO DO RAMAL NO GRUPO (1 a 4) + N° DO RAMAL, aguarde tom de de programação correta.

POSIÇÃO DO RAMAL NO GRUPO

- 1** para chefe 1;
- 2** para chefe 2;
- 3** para secretária 1;
- 4** para secretária 2.

Exemplo: você deseja programar um grupo chefe-secretária (grupo 1) formado por dois chefes (ramal 22 - chefe 1 e ramal 23 - chefe 2) e uma secretária que será o ramal 21. Entre em programação geral, teclando 12 + Senha geral (3 dígitos) e programe:

o ramal 22 como chefe 1, teclando 93 + 1 + 1 + 22;

o ramal 23 como chefe 2, teclando 93 + 1 + 2 + 23; e

o ramal 21 como secretária 1, teclando 93 + 1 + 3 + 21.

Desprogramando um grupo chefe-secretária

No ramal principal, retire o fone do gancho, tecle **1 2** + SENHA GERAL (3 dígitos)

+ **9 3** + N° DO GRUPO (1, 2, 3 ou 4) + **0**, aguarde tom de de programação correta.

10.2 Ligando para um grupo chefe-secretária

Um chefe e uma secretária

O chefe e a secretária ligarão um para o outro, teclando **4**.

Um chefe e duas secretárias

O chefe ligará para secretária 1, teclando **4 1** e para a secretária 2, teclando **4 2**. As duas secretárias ligarão para o chefe, teclando **4**.

Todo grupo Chefe-Secretária deverá ter chefe 1 e secretária 1, não sendo possível formar um grupo apenas com um chefe e uma secretária usando os códigos que indicam chefe 2 e secretária 2.

Cada ramal só poderá pertencer a um grupo de Chefe-Secretária.

Se a secretária recebe uma ligação externa e a transfere para o ramal do chefe que está ocupado, no momento em que este ramal desocupar a ligação tocará no ramal da secretária, assim ela poderá consultá-lo quanto ao atendimento da ligação.

Quando o chefe fizer uma ligação para o ramal da secretária e este estiver ocupado, ela ouvirá bips sinalizando que o chefe está tentando contato.

Dois chefes e uma secretária

A secretária ligará para para o chefe 1, teclando **4 1** e para o chefe 2, teclando **4 2**. Os dois chefes ligarão para a secretária, teclando **4**.

Dois chefes e duas secretárias

Os chefes ligarão para secretária 1, teclando **4 1** e para a secretária 2, teclando **4 2**. As secretárias ligarão para para o chefe 1, teclando **4 1** e para o chefe 2, teclando **4 2**.

Observação

- se os ramais definidos como Chefe-Secretária forem Terminais Inteligentes, você poderá configurar uma tecla do Terminal para a função de interfone, acesso rápido para comunicação pelo viva-voz (veja como programar no Manual do Usuário do TI 630/TI 630i ou Manual do Usuário do TI 530 - conforme modelo do seu Terminal).

10.3 Transferindo uma ligação para um ramal do grupo chefe-secretária

Tecler FLASH + **4** ou **4 1** ou **4 2** e desligue.

Caso seu telefone seja decádico o uso da tecla FLASH não será necessário.

10.4 Consultando um ramal do grupo chefe-secretária

Você está em conversação com um ramal ou um número externo e deseja falar com um outro ramal

Tecler Flash + **4**, **4 1** ou **4 2** conforme o acesso.

Caso seu telefone seja decádico o uso da tecla FLASH não será necessário.

10.5 Capturando uma ligação de um ramal do grupo chefe-secretária

Você deseja capturar uma ligação que está tocando em um ramal pertencente a um grupo chefe-secretária

Tecler **5 4**.

11. CONSULTAS

Esta facilidade permite que durante uma ligação (com um número externo ou ramal) você chame um ramal para uma consulta e depois retorne a ligação anterior; enquanto você estiver conversando com a segunda ligação, a primeira ficará retida.

11.1 Alterando o tempo de flash no ramal

Programação de fábrica: tempo de flash programado como 400 milissegundos.

Esta programação deverá ser executada somente se você perceber que não consegue transferir suas ligações, ou seja, você transfere a ligação e quando o outro ramal atende a ligação cai. Isso geralmente acontece com telefones sem fio, telefone importado ou fax.

O tempo de flash do seu ramal deverá ser superior ao tempo de flash do seu aparelho telefônico; caso contrário, ao utilizar esta função a ligação será desligada.

Alterando o tempo de flash para seu ramal

No seu ramal, retire o fone do gancho, tecle **1 6 5** + TEMPO DE FLASH - 2 a 9 (200 a 900ms), aguarde tom de programação correta.

Observação

O tempo de flash no ramal poderá ser programado entre 200 a 900 milissegundos.

11.2 Consultando um ramal

Você está em conversação com um ramal ou um número externo e deseja falar com um outro ramal

Tecla FLASH + N° DO RAMAL.

Caso seu telefone seja decádico o uso da tecla FLASH não será necessário.

11.3 Consultando o ramal atendedor (telefonista)

Você está em conversação com um ramal ou um número externo e deseja falar com a telefonista

Tecla FLASH + **9**.

Caso seu telefone seja decádico o uso da tecla FLASH não será necessário.

Uma chamada de consulta será identificada pelo toque de campainha (um toque curto seguido de um longo).

O flash é uma pequena interrupção na corrente de linhas multifrequenciais, que ocorre através da tecla "flash" de seu telefone ou através de um breve toque no gancho. Esta interrupção tem a finalidade de sinalizar ao PABX que ele deverá executar alguma operação.

11.4 Consultando um grupo de ramais

Você está em conversação com um ramal ou um número externo e deseja falar com um ramal pertencente a grupo de ramais

Tecla FLASH + **(6)** + N° DO GRUPO (1 a 4).

Caso seu telefone seja decádico o uso da tecla FLASH não será necessário.

11.5 Retornando de uma consulta

Você realizou uma consulta e deseja retornar à ligação anterior

Tecla FLASH + **(0)**.

Caso seu telefone seja decádico o uso da tecla FLASH não será necessário.

12. CONFERÊNCIA

Programação de fábrica: os ramais estão habilitados para fazer conferência.

Conferência é conversação com mais de um ramal ou ligação externa ao mesmo tempo. Esta programação habilita ou não todos os ramais para que possam usufruir desta facilidade.

Ativando a conferência para os ramais

No ramal principal, retire o fone do gancho, tecla **(1)(2)** + SENHA GERAL (3 dígitos) + **(2)(6)(1)**, aguarde tom de programação correta.

Desativando a conferência para os ramais

No ramal principal, retire o fone do gancho, tecla **(1)(2)** + SENHA GERAL (3 dígitos) + **(2)(6)(0)**, aguarde tom de programação correta.

Exemplo: você deseja que todos os ramais estejam habilitados para realizar conferência, entre em programação geral e tecla 261 no ramal programador.

12.1 Conferência entre três ramais

Durante uma ligação com um ramal, você realizou uma consulta a outro ramal e deseja falar com os dois ramais ao mesmo tempo.

Tecla FLASH + **(7)**, aguarde tom de programação correta.

Caso seu telefone seja decádico o uso da tecla FLASH não será necessário.

Durante a conferência são enviados bips a cada 30 segundos indicando o estado de conferência. O ramal atendedor não poderá estabelecer conferência com ligações que estejam na fila para atendimento.

Como desfazer a conferência continuando a ligação somente com o primeiro ramal consultado

Tecla FLASH + (0).

Caso seu telefone seja decádico o uso da tecla FLASH não será necessário.

12.2 Conferência entre dois ramais e uma ligação externa

Durante uma ligação com um número externo, você realizou uma consulta a outro ramal e deseja falar com os dois ao mesmo tempo

Tecla FLASH + (7).

Caso seu telefone seja decádico o uso da tecla FLASH não será necessário.

Como desfazer a conferência continuando a ligação somente com a ligação externa

Tecla FLASH + (0).

Caso seu telefone seja decádico o uso da tecla FLASH não será necessário.

12.3 Conferência entre um ramal e duas ligações externas

Durante uma ligação com um número externo você deseja falar com outro número externo

Tecla FLASH + (6)(9) e coloque o fone no gancho para reter a primeira ligação. Retire o fone do gancho e realize a segunda ligação.

Caso seu telefone seja decádico o uso da tecla FLASH não será necessário.

Para falar com os dois ao mesmo tempo

Tecla FLASH + (7).

Caso seu telefone seja decádico o uso da tecla FLASH não será necessário.

Para reter o último que entrou na conferência, ficando somente com a primeira ligação

Tecla FLASH + (6).

Caso seu telefone seja decádico o uso da tecla FLASH não será necessário.

Para descartar o último que entrou na conferência

Tecla FLASH + (0).

Caso seu telefone seja decádico o uso da tecla FLASH não será necessário.

13. DESVIOS DE CHAMADAS

Esta facilidade permite que as ligações enviadas ao seu ramal sejam encaminhadas para serem atendidas por outro ramal. *Veja a seguir os tipos de desvio que você poderá programar.*

Uma vez programada a facilidade Desvio Sempre, seu ramal ficará com tom de discar interno com advertência (tom contínuo seguido de bips a cada segundo) e não receberá ligações até que o Desvio Sempre seja desprogramado, com exceção do ramal para o qual o desvio foi programado.

13.1 Desvio Sempre

Todas as ligações dirigidas ao seu ramal serão encaminhadas diretamente para o ramal programado para recebê-las.

Programando Desvio Sempre

No seu ramal, retire o fone do gancho, tecle **(1)(4)(3)** + N° DO RAMAL - que irá receber a ligação, aguarde tom de programação correta.

Desprogramar Desvio Sempre

No seu ramal, retire o fone do gancho, tecle **(1)(4)(3)**, aguarde tom de programação correta.

13.2 Desvio Se Ocupado

As ligações dirigidas ao seu ramal somente serão encaminhadas se ele estiver ocupado. O Desvio Se Ocupado também poderá ser programado para grupo de ramais (distribuidor ou hierárquico).

Importante

- O ramal atendedor não pode ser programado com essa facilidade.

Programando um ramal para atender suas ligações quando seu ramal estiver ocupado

No seu ramal, retire o fone do gancho, tecle **(1)(4)(4)** + N° DO RAMAL - que irá receber a ligação, aguarde tom de programação correta.

Programando um grupo para atender suas ligações quando seu ramal estiver ocupado

No seu ramal, retire o fone do gancho, tecle **(1)(4)(4)** + N° DO GRUPO, aguarde tom de programação correta.

Desprogramando (ramal ou grupo)

No seu ramal, retire o fone do gancho, tecle **(1)(4)(4)**, aguarde tom de programação correta.

13.3 Desvio Se Não Atende

As ligações serão desviadas para o ramal programado quando o seu ramal não atender após o número programado de toques. O Desvio Se Não Atende também pode ser programado para grupo de ramais (distribuidor ou hierárquico).

Programando um ramal para atender suas ligações quando seu ramal não atender

No seu ramal, retire o fone do gancho, tecle **(1)(4)(5)** + N° DE TOQUES (3 a 7) + N° DO RAMAL, aguarde tom de programação correta.

Programando um grupo para atender suas ligações quando seu ramal não atender

No seu ramal, retire o fone do gancho, tecle **(1)(4)(5)** + N° DE TOQUES (3 a 7) + N° DO GRUPO, aguarde tom de programação correta.

Desprogramando Desvio Se Não Atende de seu ramal

No seu ramal, retire o fone do gancho, tecle **(1)(4)(5)**, aguarde tom de programação correta.

14. ESTACIONAMENTO DE CHAMADA

Estacionar uma ligação externa é deixá-la num local apropriado (chamado de estacionamento) para que possa ser retirada (capturada) no momento oportuno pela pessoa a quem a ligação se destina. Deve-se avisar a existência de ligação a ser atendida e qual o número do estacionamento utilizado.

Estacionando uma ligação externa depois de atendida

Tecla FLASH + **(6)** + N° DO ESTACIONAMENTO (5 a 7), aguarde tom de chamada e coloque o fone no gancho.

Caso seu telefone seja decádico o uso da tecla FLASH não será necessário.

Retirando do estacionamento

Tecla **(5)(6)** + N° DO ESTACIONAMENTO (5 a 7), aguarde tom de chamada e coloque o fone no gancho.

Exemplo: você atendeu, em um telefone decádico, uma ligação externa para alguém que não consegue localizar no momento e deseja deixá-la aguardando no estacionamento 5 enquanto localiza a pessoa a quem a ligação se destina, tecla 6 + 5 e desligue. Para atender a ligação retirando-a do estacionamento, tecla 56 + 5.

Se a ligação não for retirada do estacionamento durante um período de três minutos, ela retornará para o ramal que a colocou no estacionamento.

Os grupos serão numerados de 1 a 4, esses números serão utilizados em qualquer operação envolvendo um grupo.

15. GRUPO DE RAMAIS

Programação de fábrica: nenhum grupo programado.

Esta facilidade foi desenvolvida para que nenhuma ligação deixe de ser atendida quando um ramal estiver ocupado ou não atender. Você poderá reunir alguns ramais por afinidade ou proximidade e formar até 4 grupos, com o limite máximo de 7 ramais para cada grupo, com exceção do grupo Toque Múltiplo (que só permite 6 ramais por grupo). Os ramais poderão pertencer a mais de um grupo.

15.1 Tipos de grupos que podem ser programados

Distribuidor

Neste tipo de grupo, o PABX “memoriza” o ramal do grupo para o qual uma ligação foi encaminhada e, na próxima ligação recebida, encaminha para o ramal livre seguinte, obedecendo a ordem em que foram programados. Caso o ramal seguinte esteja ocupado ele perderá a sua vez e a ligação será para o próximo ramal livre programado.

Exemplo: suponhamos que você programou a seguinte seqüência de ramais 23, 25 e 27 para um grupo distribuidor, e que a última ligação foi encaminhada para o ramal 25; A ligação seguinte será encaminhada para o 27, e se estiver ocupado ou não atender, irá para o 23.

Hierárquico

No grupo hierárquico o atendimento das ligações é feito seguindo a hierarquia de programação dos ramais, sendo que o primeiro ramal do grupo sempre terá prioridade sobre os demais no atendimento das ligações.

Neste tipo de grupo, as ligações são encaminhadas sempre para o primeiro ramal do grupo, obedecendo a ordem em que foram programados. Por exemplo, caso o primeiro ramal não atenda dentro do número de toques programados por estar ausente e o segundo ramal do grupo estiver ocupado, a ligação tocará no terceiro ramal; Se este não atender, ela não tocará no quarto ramal da seqüência e sim voltará a tocar no primeiro ramal do grupo, obedecendo a ordem de programação do grupo e assim sucessivamente. Se todos os ramais do grupo estiverem ocupados, a chamada ficará aguardando atendimento no primeiro ramal do grupo.

Observação: o último ramal do grupo só receberá chamadas quando os demais ramais do grupo estiverem ocupados.

Exemplo: suponha que tenha sido programada a seguinte seqüência de ramais: 21, 24, 26 e 27 para um grupo hierárquico. Os ramais 21, 26 e 27 estão livres e o ramal 24 está ocupado. A ligação será encaminhada para o ramal 21; se não atender após o número de toques de desvio, tocará no ramal 26; se o ramal 26 não atender, será enviada para o ramal 21 novamente.

Toque Múltiplo

Neste tipo de grupo, a ligação externa tocará em todos os ramais ao mesmo tempo e qualquer um deles poderá atendê-la ao retirar o fone do gancho. A ligação interna dirigida para este tipo de grupo terá a mesma característica de funcionamento descrita para o grupo hierárquico. Se este tipo de grupo receber uma ligação externa, transferida ou não, e todos os ramais estiverem ocupados, a chamada será transferida para o primeiro ramal do grupo que receberá bips.

15.2 Programando os grupos

Na programação descrita a seguir você irá: criar um grupo, determinar o tipo de grupo (distribuidor; hierárquico ou toque múltiplo), e ainda, determinar o número de vezes que a ligação irá tocar antes de ser desviada para o grupo.

No ramal principal, retire o fone do gancho, tecle **1****2** + SENHA GERAL (3 dígitos) + **9****6** + N° DO GRUPO (1, 2, 3 ou 4) + N° DE TOQUES (3 a 7) + TIPO DE GRUPO (1 distribuidor; 2 hierárquico e 3 toque múltiplo), aguarde tom de programação correta.

Logo após esta programação você deverá incluir os ramais que farão parte deste grupo. Veja na programação seguinte como incluir os ramais no grupo.

Incluindo um ramal no grupo

No ramal principal, retire o fone do gancho, tecle **1****2** + SENHA GERAL (3 dígitos) + **9****5** + N° DO GRUPO (1 a 4) + **1** + N° DO RAMAL, aguarde tom de programação correta. Você deverá executar este procedimento para todos os ramais que desejar incluir no grupo.

Excluindo um ramal do grupo

No ramal principal, retire o fone do gancho, tecle **1****2** + SENHA GERAL (3 dígitos) + **9****5** + N° DO GRUPO (1 a 4) + **0** + N° DO RAMAL, aguarde tom de programação correta. Você deverá executar este procedimento para todos os ramais que quiser excluir do grupo.

Cancelando todo o grupo

No ramal principal, retire o fone do gancho, tecle **1****2** + SENHA GERAL (3 dígitos) + **9****0** + N° DO GRUPO, aguarde tom de programação correta.

15.3 Ligando para um grupo de ramais

Tecele **6** + N° DO GRUPO (1 a 4), aguarde tom de chamada.

A facilidade Hotline Externa não poderá ser programada em um ramal que esteja programado para realizar chamadas de emergência.

16. HOTLINES

Através desta facilidade você poderá acessar, automaticamente, um determinado ramal ou a linha externa. Veja a seguir as quatro formas diferenciadas de Hotline:

16.1 Hotline sem retardo para linha externa

Com esta programação, sempre que você retirar o fone do gancho seu ramal acessará diretamente a linha externa; neste caso, seu ramal ficará impossibilitado de efetuar qualquer outro tipo de ligação.

Programando Hotline em seu ramal

No seu ramal, retire o fone do gancho, tecle **(1)(4)(2)(0)** + N° DA ROTA (0 a 4), aguarde tom de programação correta.

Desprogramando Hotline de seu ramal

No ramal principal, retire o fone do gancho, tecle **(1)(2)** + SENHA GERAL (3 dígitos) + **(6)(7)** + N° DO RAMAL, aguarde tom de programação correta.

16.1.1 Utilizando o ramal com Hotline sem retardo para linha externa

Retire o fone do gancho e o PABX irá acessar a linha externa automaticamente.

16.2 Hotline com retardo para linha externa

Com esta programação, sempre que você retirar o fone do gancho seu ramal aguardará 7 segundos para acessar a linha externa; neste caso, seu ramal estará livre para efetuar qualquer ligação, desde que aconteça antes dos 7 segundos.

Programando Hotline em seu ramal

No seu ramal, retire o fone do gancho, tecle **(1)(4)(2)(1)** + N° DA ROTA (0 a 4), aguarde tom de programação correta.

Desprogramando Hotline de seu ramal

No seu ramal, retire o fone do gancho, tecle **(1)(4)(2)**, aguarde tom de programação correta.

16.2.1 Utilizando o ramal com Hotline com retardo para linha externa

Retire o fone do gancho, o PABX aguardará 7 segundos e em seguida irá acessar a linha externa automaticamente.

16.3 Hotline sem retardo para ramal

Com esta programação, sempre que você retirar o fone do gancho seu ramal ligará diretamente para o ramal programado; neste caso, seu ramal ficará impossibilitado de efetuar qualquer outro tipo de ligação.

Programando Hotline em seu ramal

No seu ramal, retire o fone do gancho, tecle **1 4 2 0** + N° DO RAMAL, aguarde tom de programação correta.

Desprogramando Hotline de seu ramal

No ramal principal, retire o fone do gancho, tecle **1 2** + SENHA GERAL (3 dígitos) + **6 7** + N° DO RAMAL, aguarde tom de programação correta.

16.3.1 Utilizando o ramal com Hotline sem retardo para ramal

Retire o fone do gancho e o PABX irá ligar para o ramal programado automaticamente.

16.4 Hotline com retardo para ramal

Com esta programação, sempre que você retirar o fone do gancho seu ramal aguardará 7 segundos para ligar para o ramal programado; neste caso, seu ramal estará livre para efetuar qualquer ligação, desde que aconteça antes dos 7 segundos.

Programando Hotline em seu ramal

No seu ramal, retire o fone do gancho, tecle **1 4 2 1** + N° DO RAMAL, aguarde tom de programação correta.

Desprogramando Hotline de seu ramal

No seu ramal, retire o fone do gancho, tecle **1 4 2**, aguarde tom de programação correta.

16.4.1 Utilizando o ramal com Hotline com retardo para ramal

Retire o fone do gancho, o PABX aguardará 7 segundos e em seguida, ligará para o ramal programado automaticamente.

17. INTERCALAÇÃO

Programação de fábrica: ramais não intercalam e podem ser intercalados.

A intercalação permite que você entre em uma ligação em andamento de outro ramal. Esta facilidade é bastante útil para ramais que precisam se comunicar com urgência, não podendo aguardar que o outro ramal desocupe.

Esta facilidade deverá ser utilizada somente quando você necessitar se comunicar urgentemente com um ramal que está ocupado.

17.1 Categoria de acesso à intercalação

Para o período diurno

No ramal principal, retire o fone do gancho, tecle **(1)(2)** + SENHA GERAL (3 dígitos)

+ **(3)(5)(0)** + CATEGORIA + Nº DO RAMAL, aguarde tom de programação correta.

Para o período noturno

No ramal principal, retire o fone do gancho, tecle **(1)(2)** + SENHA GERAL (3 dígitos)

+ **(3)(6)(0)** + CATEGORIA + Nº DO RAMAL, aguarde tom de programação correta.

Para os períodos noturno e diurno

No ramal principal, retire o fone do gancho, tecle **(1)(2)** + SENHA GERAL (3 dígitos)

+ **(3)(7)(0)** + CATEGORIA + Nº DO RAMAL, aguarde tom de programação correta.

CATEGORIA

- 0 ramal não intercala e pode ser intercalado;
- 1 ramal intercala e pode ser intercalado;
- 2 ramal não intercala e não pode ser intercalado;
- 3 ramal intercala e não pode ser intercalado.

Exemplo: você deseja que o ramal 22 possa intercalar mas não seja intercalado durante o período diurno, entre em programação geral e tecle 350 + 3 + 22.

Você está numa ligação e necessita falar urgentemente com um ramal que está ocupado

Sobre o tom de ocupado, tecle **(8)**. Após 5 segundos o ramal receberá bips, indicando a quebra no sigilo da ligação e você já poderá falar.

Se você quiser desfazer a intercalação ficando somente com a ligação externa, tecle FLASH + **(0)**.

Caso seu telefone seja decádico o uso da tecla FLASH não será necessário.

Durante a conversação todos os participantes receberão bips.

Você necessita falar urgentemente com um ramal que está ocupado

Sobre o tom de ocupado, tecle **8**. Após 5 segundos o ramal receberá bips, indicando a quebra no sigilo da ligação e você já poderá falar.

Para desfazer a intercalação coloque o fone no gancho.

Exemplo: você deseja falar com o ramal 22 que está ocupado. Para que você não precise esperar que ele desocupe, tecle **8** sobre o tom de ocupado; a partir deste momento o ramal 22 receberá bips sinalizando a interrupção da conversação.

17.2 Ramal telemarketing

Programação de fábrica: todos os ramais estão desabilitados.

Esta facilidade tem como função programar o ramal para que não receba “bips” ao ser intercalado. Esta programação é realizada no próprio ramal.

Programando seu ramal para não receber bips ao ser intercalado

No seu ramal, retire o fone do gancho, tecle **1 5 8** + SENHA DO RAMAL + **1**, aguarde tom de programa correta.

Desprogramando seu ramal (neste caso, ele receberá bips ao ser intercalado)

No seu ramal, retire o fone do gancho, tecle **1 5 8** + SENHA DO RAMAL + **0**, aguarde tom de programa correta.

Importante

- antes de realizar esta programação você deverá ter uma senha para seu ramal, veja como programá-la: retire o fone do gancho, tecle **1 0** + N° DA SENHA DO RAMAL POR DUAS VEZES (2 dígitos), aguarde tom de programação correta.
- caso você queira alterar a senha de seu ramal: retire o fone do gancho, tecle **1 0** + NOVA SENHA + SENHA ATUAL DO RAMAL, aguarde tom de programação correta.

Durante a conversação todos os participantes receberão bips.

Para o funcionamento desta facilidade, o ramal deverá estar habilitado para receber intercalação.

A senha dos ramais sai de fábrica programada para conter 2 dígitos, porém, você poderá alterá-la executando a programação do *item* 26.7.

18. LIGAÇÕES INTERNAS

Uma ligação de ramal será identificada por dois toques médios

18.1 Ligando para um ramal

Tecele o N.º DO RAMAL.

18.2 Ligando para o ramal atendedor (telefonista)

Tecele (9). Se receber tom de chamada, aguarde.

18.2.1 Tom para ramal atendedor ocupado

Programação de fábrica: ramal recebe tom de chamada.

Com esta programação você define se o usuário irá receber tom de chamada ou de ocupado quando ligar para o ramal atendedor e ele estiver ocupado.

Se você definir que o usuário irá receber tom de chamada ele ficará aguardando para ser atendido até que o ramal atendedor desocupe.

Programando o ramal para receber tom de chamada

No ramal principal, retire o fone do gancho, tecele (1)(2) + SENHA GERAL (3 dígitos) + (3)(0)(4)(0), aguarde tom de programação correta.

Programando o ramal para receber tom de ocupado

No ramal principal, retire o fone do gancho, tecele (1)(2) + SENHA GERAL (3 dígitos) + (3)(0)(4)(1), aguarde tom de programação correta.

18.3 Ligação encadeada

Realizando uma ligação encadeada para o ramal atendedor (telefonista)

Você ligou para um ramal e recebeu tom de ocupado ou não foi atendido, para ligar para a telefonista, tecele (9).

Realizando uma ligação encadeada para um grupo de ramais

Você ligou para um ramal e recebeu tom de ocupado ou não foi atendido, para ligar para um grupo de ramais, tecele (6) + N.º DO GRUPO (1 a 4).

Ligação encadeada para um ramal comum

Você ligou para um ramal e recebeu tom de ocupado ou não foi atendido, para ligar para um ramal, tecele N.º DO RAMAL.

Se você ligar para um ramal e ele estiver ocupado ou não estiver atendendo no momento, você poderá realizar uma nova ligação, sem precisar desligar a ligação anterior.

19. LIGAÇÕES EXTERNAS

Para que um ramal possa acessar a linha externa através do PABX, deverá programar a categoria para ligação externa, definindo o tipo de ligação (local, regional, DDD ou DDI), que ele poderá realizar.

19.1 Categoria para ligação externa

Programação de fábrica: ramais com categoria 2 para diurno e noturno.

Esta programação deverá ser executada para todos os ramais que desejarem realizar ligações externas. Veja a seguir como programar:

Para o período diurno

No ramal principal, retire o fone do gancho, tecle (1) (2) + SENHA GERAL (3 dígitos) + (3) (5) (1) + CATEGORIA + N° DO RAMAL, aguarde tom de programação correta.

Para o período noturno

No ramal principal, retire o fone do gancho, tecle (1) (2) + SENHA GERAL (3 dígitos) + (3) (6) (1) + CATEGORIA + N° DO RAMAL, aguarde tom de programação correta.

Para os períodos diurno e noturno

No ramal principal, retire o fone do gancho, tecle (1) (2) + SENHA GERAL (3 dígitos) + (3) (7) (1) + CATEGORIA + N° DO RAMAL, aguarde tom de programação correta.

CATEGORIA

- 1 ramal faz ligações internas, externas locais, regionais, DDD, DDI e pode receber ligações externas;
- 2 ramal faz ligações internas, externas locais, regionais, DDD e pode receber ligações externas;
- 3 ramal faz ligações internas, externas locais, regionais e pode receber ligações externas;
- 4 ramal faz ligações internas, externas locais e pode receber ligações externas;
- 5 ramal faz ligações internas e pode receber ligações externas;
- 6 ramal só faz ligações internas;
- 7 ramal não faz ligações internas nem consultas para outros ramais com esta mesma categoria, porém pode receber ligações externas.

Exemplo: seu ramal é o 23 e suas atividades exigem contatos telefônicos internacionais durante as 24 horas do dia. Entre em programação geral e tecle 371 + 1 + 23 para categorizar seu ramal para realizar ligações DDI nos modos diurno e noturno.

19.2 Ligando para um número externo

Tecla **0**, aguarde tom de linha externa e tecla o N° EXTERNO.

19.3 Ligando para um número externo utilizando a senha de seu ramal

Esta facilidade permite que você efetue uma ligação externa de qualquer ramal utilizando a categoria para Ligação Externa do seu ramal.

Ligando para um número externo utilizando a senha de seu ramal

Tecla **60** + SENHA DO SEU RAMAL e N° DO SEU RAMAL, aguarde tom de linha + N° EXTERNO.

Exemplo: o ramal 22 cuja senha é 35 está categorizado para realizar ligações interurbanas - DDD. Caso o usuário deste ramal esteja em um outro ramal categorizado para realizar somente ligações locais e desejar ligar, pela rota 0, para o número (51) 3456789, deverá teclar 60 + 35 + 22, aguardar o tom de linha externa e teclar 0 XX 513456789.

Importante

- nesta facilidade não é permitida a utilização da Rechamada à Linha Externa;
- esta facilidade só poderá ser utilizada pela rota 0;
- este tipo de acesso poderá ser feito mesmo com cadeado programado;
- antes de realizar esta programação você deverá ter uma senha para seu ramal, veja como programá-la: retire o fone do gancho, tecla **I0** + N° DA SENHA DO RAMAL POR DUAS VEZES (2 dígitos), aguarde tom de programação correta.
- caso você queira alterar a senha de seu ramal: retire o fone do gancho, tecla **I0** + NOVA SENHA + SENHA ATUAL DO RAMAL, aguarde tom de programação correta.

19.4 Ligando para um número externo utilizando uma rota especial

Este PABX sai de fábrica programado para operar em sinalização multifrequencial, realizando as ligações pela rota 0 (para acessar a linha externa é utilizado o código 0). Porém, Se existirem ramais que necessitem de acesso a uma linha externa específica, você poderá programar uma linha para ser acessada por esses ramais através de rotas especiais (1 a 4).

Para que um ramal possa realizar ligações externas através de rotas especiais, você deverá executar os seguintes passos:

- configurar uma ou mais linhas do PABX como rotas especiais executando a programação *Configuração das Linhas como Rotas Especiais*;
- programar os ramais que terão acesso à linha externa através das rotas especiais, executando a programação *Categoria para Ligação Externa pela rota Especial*;

Uma ligação utilizando a senha de seu ramal poderá ser feita até mesmo de ramais cuja categoria não permita executar ligações externas.

A senha dos ramais sai de fábrica programada para conter 2 dígitos, porém, você poderá alterá-la executando a programação do item 26.1.

- se você desejar as rotas especiais poderão ser acessadas, também, através do código 0, para que isto ocorra, após realizar a programação *Categoria para Ligação Externa pela rota Especial*, você deverá executar a programação *Categoria para Ligação Externa através da rota 0 ou rotas especiais utilizando o código 0*.

19.4.1 Configuração das linhas como rotas especiais

Programação de fábrica: Nenhuma linha programada como rota especial.

Antes de programar uma linha como rota especial você deverá identificar qual a sinalização disponível para sua linha:

Faça uma ligação com um telefone comum com a chave T e P na posição T (tom):

- se houver um bom funcionamento sua linha possui sinalização multifrequencial, execute os procedimentos descritos para a sinalização multifrequencial.
- se a ligação não for completada com êxito é porque sua linha possui sinalização decádica. Neste caso, antes de alterar a sinalização de sua Central para decádica, verifique com a Companhia Telefônica a possibilidade de troca da sinalização para multifrequencial, que proporciona uma discagem mais rápida e a possibilidade de acesso a vários serviços oferecidos pelas Companhias Telefônicas (como siga-me, chamada em espera, etc.). Se a Companhia Telefônica não oferecer a possibilidade de troca da sinalização da sua linha para multifrequencial execute os procedimentos descritos para a sinalização decádica.

Habilitando a central para originar ligações no modo de sinalização decádica

No ramal principal, retire o fone do gancho, tecle **(1) (2)** + SENHA GERAL (3 dígitos) + **(3) (1)** + LINHA + ROTA (1 a 4) + **(1)**, aguarde tom de programação correta.

Habilitando a central para originar e receber ligações no modo decádico

No ramal principal, retire o fone do gancho, tecle **(1) (2)** + SENHA GERAL (3 dígitos) + **(3) (1)** + LINHA + ROTA (1 a 4) + **(4)**, aguarde tom de programação correta.

Habilitando a central para originar ligações no modo de sinalização multifrequencial

No ramal principal, retire o fone do gancho, tecle **(1) (2)** + SENHA GERAL (3 dígitos) + **(3) (1)** + LINHA + ROTA (1 a 4) + **(2)**, aguarde tom de programação correta.

Habilitando a central para originar e receber ligações no modo de sinalização multifrequencial

No ramal principal, retire o fone do gancho, tecle **(1) (2)** + SENHA GERAL (3 dígitos) + **(3) (1)** + LINHA + ROTA (1 a 4) + **(5)**, aguarde tom de programação correta.

Exemplo: você deseja programar a linha 1 como rota 1 para receber e originar ligações no modo multifrequencial, entre em programação geral e tecle 31 + 1 + 1 + 5.

LINHA: 1, 2, 3 ou 4, conforme a linha que você deseja programar, ou 9 para programar todas as linhas de uma única vez.

As linhas habilitadas para originar ligações no modo de sinalização decádica terão preferência em originar ligações, porém, também poderão receber ligações.

As linhas habilitadas para originar ligações no modo de sinalização decádica terão preferência em originar ligações, porém, também poderão receber ligações.

19.4.2 Categoria para ligação externa pela rota especial

Programação de fábrica: ramais não têm acesso às rotas especiais diurno e noturno.

Para que um ramal possa realizar ligações através da rota 0 deverá definir a rota especial pela qual suas ligações serão realizadas.

19.4.2.1 Programando um ramal para ligar para números externos através das rotas 1 e 2

No período diurno

No ramal principal, retire o fone do gancho, tecle **(1)(2)** + SENHA GERAL (3 dígitos) + **(3)(5)(3)** + CATEGORIA + N° DO RAMAL, aguarde tom de programação correta.

No período noturno

No ramal principal, retire o fone do gancho, tecle **(1)(2)** + SENHA GERAL (3 dígitos) + **(3)(6)(3)** + CATEGORIA + N° DO RAMAL, aguarde tom de programação correta.

Nos períodos diurno e noturno

No ramal principal, retire o fone do gancho, tecle **(1)(2)** + SENHA GERAL (3 dígitos) + **(3)(7)(3)** + CATEGORIA + N° DO RAMAL, aguarde tom de programação correta.

CATEGORIA

0 ramal não tem acesso às rotas 1 e 2;

1 ramal tem acesso à rota 1;

2 ramal tem acesso à rota 2;

3 ramal tem acesso às rotas 1 e 2.

Exemplo: você deseja que o ramal 23 tenha acesso à rota 1, nos períodos diurno e noturno, entre em programação geral e tecle 373 + 1 + 23.

19.4.2.2 Programando um ramal para ligar para números externos através das rotas 3 e 4

No período diurno

No ramal principal, retire o fone do gancho, tecle **(1)(2)** + SENHA GERAL (3 dígitos) + **(3)(5)(4)** + CATEGORIA + N° DO RAMAL, aguarde tom de programação correta.

No período noturno

No ramal principal, retire o fone do gancho, tecle **(1)(2)** + SENHA GERAL (3 dígitos) + **(3)(6)(4)** + CATEGORIA + N° DO RAMAL, aguarde tom de programação correta.

Nos períodos diurno e noturno

No ramal principal, retire o fone do gancho, tecle **1 2** + SENHA GERAL (3 dígitos) + **3 7 4** + CATEGORIA + N° DO RAMAL, aguarde tom de programação correta.

CATEGORIA

- 0 ramal não tem acesso às rotas 3 e 4;
- 1 ramal tem acesso à rota 3;
- 2 ramal tem acesso à rota 4;
- 3 ramal tem acesso às rotas 3 e 4.

Exemplo: você deseja que o ramal 24 tenha acesso à rota 4 no período noturno, tecle 364 + 2 + 24.

19.4.3 Ligando para um número externo através da rota especial

Tecele **8 9** + N° DA ROTA (1 a 4), aguarde tom de linha + N° EXTERNO.

Observação

- você poderá programar seu ramal para acessar as rotas especiais através do código **0**, neste caso, você poderá ligar para os números externos utilizando somente o código **0** + NÚMERO TELEFÔNICO (veja o item *Categoria para Ligação Externa através da Rota 0 ou Rotas Especiais utilizando o Código 0*)

19.5 Categoria para ligação externa através da rota 0 ou rotas especiais utilizando o código 0

Programação de fábrica: acesso à rota 0 programada para os períodos diurno e noturno.

Os ramais poderão ser programados para acessar a linha externa através da rota 0 ou acessar as rotas especiais (1 a 4) utilizando o código 0.

19.5.1 Programando um ramal para ligar para números externos através da rota 0

No período diurno

No ramal principal, retire o fone do gancho, tecele **1 2** + SENHA GERAL (3 dígitos) + **3 5 2 0** + N° DO RAMAL, aguarde tom de programação correta.

Um ramal poderá ter somente um tipo de acesso à linha externa através do código 0, se ele for programado para acessar a linha externa através das rotas especiais utilizando o código 0, não poderá ter acesso à linha externa através da rota 0.

Cada ramal só poderá ter uma rota especial programada para utilizar o código 0.

No período noturno

No ramal principal, retire o fone do gancho, tecle **(1)(2)** + SENHA GERAL (3 dígitos) + **(3)(6)(2)(0)** + N° DO RAMAL, aguarde tom de programação correta.

Nos períodos diurno e noturno

No ramal principal, retire o fone do gancho, tecle **(1)(2)** + SENHA GERAL (3 dígitos) + **(3)(7)(2)(0)** + N° DO RAMAL, aguarde tom de programação correta.

19.5.2 Programando um ramal para ligar para números externos através rotas especiais utilizando o código 0

No período diurno

No ramal principal, retire o fone do gancho, tecle **(1)(2)** + SENHA GERAL (3 dígitos) + **(3)(5)(2)** + ROTA (1a 4) + N° DO RAMAL, aguarde tom de programação correta.

No período noturno

No ramal principal, retire o fone do gancho, tecle **(1)(2)** + SENHA GERAL (3 dígitos) + **(3)(6)(2)** + ROTA (1 a 4) + N° DO RAMAL, aguarde tom de programação correta.

Nos períodos diurno e noturno

No ramal principal, retire o fone do gancho, tecle **(1)(2)** + SENHA GERAL (3 dígitos) + **(3)(7)(2)** + ROTA (1 a 4) + N° DO RAMAL, aguarde tom de programação correta.

19.5.3 Cancelando o acesso à rota 0 e ou às rotas especiais através do código 0

No período diurno

No ramal principal, retire o fone do gancho, tecle **(1)(2)** + SENHA GERAL (3 dígitos) + **(3)(5)(2)(8)** + N° DO RAMAL, aguarde tom de programação correta.

No período noturno

No ramal principal, retire o fone do gancho, tecle **(1)(2)** + SENHA GERAL (3 dígitos) + **(3)(6)(2)(8)** + N° DO RAMAL, aguarde tom de programação correta.

Nos períodos diurno e noturno

No ramal principal, retire o fone do gancho, tecle **(1)(2)** + SENHA GERAL (3 dígitos) + **(3)(7)(2)(8)** + N° DO RAMAL, aguarde tom de programação correta.

19.6 Ligando para um número externo utilizando o código particular

Através do código particular você poderá realizar ligações externas em qualquer ramal (mesmo que este não possua categoria para ligação externa programada), utilizando a categoria de acesso externo programada para seu ramal.

Para que um ramal possa realizar ligações externas através do código particular, você deverá executar os seguintes passos:

- cadastrar um código particular para seu ramal na programação *Cadastrando um Código Particular para Seu Ramal*;
- cadastrar uma senha particular para seu ramal na programação *Cadastrando uma Senha para Código Particular*.

19.6.1 Cadastrando um código particular para seu ramal

Programação de fábrica: nenhum código particular programado.

Cada código escolhido entre os números 00 a 39 poderá ser atribuído a um ramal, porém um ramal pode ter vários códigos atribuídos para ele. Esta programação permite que você defina os ramais que poderão realizar ligações externas usando código particular.

Programando um código particular para seu ramal

No ramal principal, retire o fone do gancho, tecle **(1)(2)** + SENHA GERAL (3 dígitos)
+ **(7)(4)** + CÓDIGO PARTICULAR (00 a 39) + N° DO RAMAL, aguarde tom de programação correta.

Cancelando o código particular de seu ramal

No ramal principal, retire o fone do gancho, tecle **(1)(2)** + SENHA GERAL (3 dígitos)
+ **(7)(4)** + CÓDIGO PARTICULAR (00 a 39), aguarde tom de programação correta.

19.6.2 Cadastrando uma senha para código particular

É necessário definir uma senha particular para que você possa realizar ligações externas usando o código particular.

Programando uma senha para código particular para um ramal

No seu ramal, retire o fone do gancho, tecle **(1)(6)(7)** + CÓDIGO PARTICULAR (00 a 39)+ SENHA PARTICULAR (4 dígitos), aguarde tom de programação correta.

Este código é muito útil para ligações bilhetadas, pois através do código é possível identificar as ligações particulares (o seu código é impresso no bilhete que registra a ligação).

Para alterar a senha para código particular você deverá cancelar o código particular para ramal e gravá-lo novamente, feito isso a senha para código particular poderá ser reprogramada.

19.6.3 Realizando uma ligação externa usando o código particular

Tecla **(6)(9)** + CÓDIGO PARTICULAR (00 a 39) + SENHA PARTICULAR (4 dígitos), aguarde tom de linha + N° EXTERNO.

Importante

- durante este tipo de ligação nenhuma operação do PABX poderá ser executada;
- este tipo de acesso poderá ser utilizado mesmo que o seu ramal esteja com a facilidade Cadeado programada.

19.7 Ligando para sistemas automáticos (teleserviços)

Esta facilidade permite que você usufrua de serviços fornecidos via telefone, como, por exemplo, o serviço de telesaldo oferecido por agências bancárias. Neste tipo de acesso não existe um limite de dígitos a serem usados.

Tecla **(8)(8)**, aguarde tom de linha + N° DE ACESSO AO SERVIÇO, digite os números somente depois de ouvir o aviso sonoro.

Importante

- o ramal deve ter Categoria para Ligação Externa programada para poder realizar este tipo de ligação;
- esta facilidade não permite o uso da programação Rechamada à Linha Ocupada;
- este tipo de ligação só poderá ser transferido por telefone MF (linha multifrequencial).

20. MEMÓRIA DO ÚLTIMO NÚMERO EXTERNO DISCADO

Ligando para o último número discado utilizando um telefone com sinalização multifrequencial

Tecla **(#)** ou **(7)(0)**, após receber o tom de linha externa, pressione a tecla FLASH.

Ligando para o último número discado utilizando um telefone com sinalização decádica

Tecla **(#)** ou **(7)(0)**, após receber o tom de linha externa, tecla **(1)**.

Se você tiver a Placa de Comunicação Modulare, deverá teclar somente # ou 70, após o recebimento de linha externa o PABX realizará a ligação automaticamente.

21. MONITORAÇÃO DE AMBIENTE (BABYPHONE)

Programando monitoração de ambiente em um telefone comum

Dirija-se até o ramal do ambiente que você deseja monitorar retire o fone do gancho e tecle **8 5**, em seguida, deixe o fone fora do gancho.

Programando monitoração de ambiente em um telefone viva-voz

Dirija-se até o ramal do ambiente que você deseja monitorar pressione a tecla viva-voz e, em seguida, tecle **8 5**.

Escutando o ramal que foi programado para monitoração (qualquer ramal poderá ouvir o ramal programado)

Tecele o número do ramal programado para monitoração ou tecele **8 5**. Se estiver utilizando um telefone convencional ou um telefone com a função viva-voz poderá escutar e conversar com quem está no ambiente monitorado.

Desprogramando a monitoração de ambiente

Dirija-se até o ramal que está sendo monitorado coloque o fone no gancho ou desligue a tecla viva-voz.

Importante

- a partir do momento em que esta facilidade for programada num ramal, ele ficará com uma espécie de "canal aberto"; se outro ramal fizer uma ligação para o ramal do ambiente monitorado, não receberá tom de chamada e sim acesso direto à monitoração;
- o ramal atendedor da linha para o período diurno e o ramal atendedor da linha para o período noturno não poderão ser programados para serem monitorados;
- esta programação só é permitida a um ramal de cada vez.

22. NÃO PERTURBE

Você poderá bloquear a recepção de ligações em seu ramal. A partir do momento em que você programar Não Perturbe em seu ramal, não receberá mais ligações, porém poderá realizá-las.

Programando não perturbe em seu ramal

No seu ramal, retire o fone do gancho, tecele **1 5 2** + SENHA DO RAMAL, aguarde tom de programação correta.

Esta facilidade possibilita o acompanhamento de um ambiente através de um ramal. É muito utilizada para monitorar o quarto de crianças, idosos, doentes, deficientes e para outras necessidades particulares que precisem de acompanhamento.

Com Não Perturbe programado, as facilidades de despertador e rechamada continuarão funcionando normalmente; o ramal com Não Perturbe programado receberá tom de discar interno com advertência (tom contínuo seguido de bips a cada segundo).

A senha dos ramais sai de fábrica programada para conter 2 dígitos, porém, você poderá alterá-la executando a programação do item 26.1.

Desprogramando não perturbe de seu ramal

No seu ramal, retire o fone do gancho, tecle **1 5 2**, aguarde tom de programação correta.

Importante

- antes de realizar esta programação você deverá ter uma senha para seu ramal, veja como programá-la: retire o fone do gancho, tecle **1 0** + N° DA SENHA DO RAMAL POR DUAS VEZES (2 dígitos), aguarde tom de programação correta.
- caso você queira alterar a senha de seu ramal: retire o fone do gancho, tecle **1 0** + NOVA SENHA + SENHA ATUAL DO RAMAL, aguarde tom de programação correta.

22.1 Cancelando Não Perturbe através do ramal principal

No ramal principal, retire o fone do gancho, tecle **1 2** + SENHA GERAL (3 dígitos)
+ **6 3** + N° DO RAMAL, aguarde tom de programação correta.

23. PÊNDULO

Durante uma ligação externa você poderá deixá-la em espera para atender uma outra ligação e alternar a conversação entre uma e outra. Uma ligação que está sendo transferida para seu ramal é sinalizada através de um bip. Uma nova ligação externa que está entrando em seu ramal é sinalizada através de 2 bips a cada 5 segundos.

Você está numa ligação externa e recebe bips sinalizando que existe uma outra ligação a ser atendida

Tecla FLASH + **5**, a primeira ligação será retida e você poderá falar com a segunda ligação.

Para alternar entre uma ligação e outra

Tecla FLASH + **5**.

Para desligar uma ligação

Coloque o fone no gancho e aguarde o chamado da outra..

Caso seu telefone seja decádico o uso da tecla FLASH não será necessário.

Você está numa ligação externa, realiza uma consulta para outro ramal e deseja alternar a conversação entre uma ligação e outra

Tecla FLASH + **5**, a primeira ligação será retida e você poderá falar com a segunda ligação.

Para alternar entre uma ligação e outra

Tecele FLASH + **5**.

Para transferir a ligação para o ramal consultado

Coloque o fone no gancho .

Para finalizar a consulta e encerrar a ligação externa

Falando com o ramal consultado, tecele FLASH + **0**, a consulta será encerrada.

Para desligar a ligação externa, coloque o fone no gancho .

24. RETENÇÃO DE CHAMADAS

Programação de fábrica: Tempo para retenção de chamadas 15 segundos.

É a facilidade que permite deixar uma ligação externa em espera para executar uma outra. O tempo que uma ligação fica retida para execução de outra pode ser programado.

Programando o tempo que uma ligação ficará retida

No seu ramal, tecele **162** + TEMPO DE RETENÇÃO (10 a 90 segundos), aguarde tom de programação correta.

Retendo uma ligação externa depois de atendida

Tecele FLASH + **69**.

Caso seu telefone seja decádico o uso da tecla FLASH não será necessário.

Observação

Se o tempo programado para a retenção esgotar e você continuar falando com a segunda ligação, receberá bips sinalizando que a ligação deverá ser atendida, coloque o fone no gancho para receber a primeira ligação desligando a ligação atual ou utilize a facilidade Pêndulo descrita no item 23.

24.1 Capturando uma ligação que foi retida

Caso você tenha encerrado a conversação com a segunda ligação externa e o tempo de retenção da primeira ligação ainda não esgotou, você poderá capturá-la da retenção ou aguardar que o tempo para receber a ligação se esgote.

Tecele **569**.

25. RECHAMADAS

Uma rechamada que está sendo realizada será identificada por um toque longo seguido de um curto.

Esta facilidade é utilizada quando você tenta acesso à linha externa e recebe tom de ocupado, ou ainda, quando tenta acesso a um ramal que esteja ocupado ou ausente. A Rechamada evita que você fique tentando acessar uma linha externa ou um ramal continuamente. O PABX só realiza uma rechamada por vez, para cada ramal.

25.1 Rechamando uma linha que está ocupada

Você tentou acessar a linha externa, porém ela está ocupada no momento

Tecla (#) ou (5), aguarde, seu ramal será chamado logo que a linha externa desocupar.

Veja no item 25.3 como programar o PABX para realizar uma rechamada automaticamente .

25.2 Rechamando um ramal que não atende ou está ocupado

Você ligou para um ramal que não atende no momento

Sobre o tom de chamada, tecla (#) ou (5), aguarde tom de programação correta. Uma vez programada a rechamada a ramal que não atende, quando o ramal solicitado retirar o fone do gancho para qualquer operação, o PABX passará a monitorá-lo e quando ele colocar o fone no gancho novamente, seu ramal será chamado.

Você ligou para um ramal que está ocupado

Sobre o tom de ocupado, tecla (#) ou (5), aguarde tom de programação correta. Você poderá colocar o fone no gancho - assim que o ramal solicitado desocupar seu ramal será chamado.

25.3 Rechamada automática à linha e/ou ramal ocupado

Programação de fábrica: PABX não tem rechamada automática a ramal programado. Rechamada automática para linha ativada.

25.3.1 Rechamada automática para ramal ocupado

No seu ramal, retire o fone do gancho, tecla (1)(6)(3) + TEMPO (3 a 6 segundos), aguarde tom de programação correta.

Desprogramando rechamada automática para ramal ocupado

No seu ramal, retire o fone do gancho, tecla (1)(6)(3)(7), aguarde tom de programação correta.

25.3.2 Rechamada automática para linha ocupada

No seu ramal, retire o fone do gancho, tecle **1 6 4** + TEMPO (3 a 6 segundos), aguarde tom de programação correta.

Desprogramando rechamada automática para linha ocupada

No seu ramal, retire o fone do gancho, tecle **1 6 4 7**, aguarde tom de programação correta.

25.4 Número de toques que o PABX aguardará antes de programar a rechamada

Programação de fábrica: número de toques igual a zero.

No ramal principal, retire o fone do gancho, tecle **1 2** + SENHA GERAL (3 dígitos) + **0 3** + TOQUES - 3 a 7, aguarde tom de programação correta.

25.5 Rechamada à última ligação dirigida ao seu ramal (Pega-trote)

Você deseja realizar uma ligação para o último ramal que ligou, transferiu uma ligação ou realizou uma consulta para seu ramal

Tecele **5 7**, aguarde tom de programação correta.

26. SENHA DO RAMAL

Você poderá escolher uma senha exclusiva para o seu ramal contendo de dois a quatro dígitos.

Programando uma senha para seu ramal

No próprio ramal, retire o fone do gancho, tecla (1) (0) + N° DA SENHA DO RAMAL POR DUAS VEZES (2 dígitos), aguarde tom de programação correta..

Alterando a senha de seu ramal

No próprio ramal, retire o fone do gancho, tecla tecla (1) (0) + NOVA SENHA + SENHA ATUAL DO RAMAL, aguarde tom de programação correta

26.1 Número de dígitos para a senha de ramal

Programação de fábrica: 2 dígitos.

Alterando o número de dígitos para a senha de seu ramal (2, 3 ou 4 dígitos)

No ramal principal, retire o fone do gancho, tecla (1) (2) + SENHA GERAL (3 dígitos)
+ (7) (5) + N° DE DÍGITOS (2, 3 ou 4), aguarde tom de programação correta.

26.2 Cancelando a senha do ramal através do ramal principal

No ramal principal, retire o fone do gancho, tecla (1) (2) + SENHA GERAL (3 dígitos)
+ (6) (1) + N° DO RAMAL, aguarde tom de programação correta.

A senha do ramal é necessária para a realização de algumas operações, tais como: Cadeado Eletrônico, Siga-me, Não Perturbe, Chamada Autorizada com Senha e Acesso Direto à Linha.

Quando o número de dígitos para a senha de ramal for alterada todas as senhas de ramal serão canceladas.

27. SIGA-ME

Esta facilidade possibilita que as ligações dirigidas ao seu ramal sejam atendidas por outro ramal a sua escolha.

Programando um ramal para atender todas as suas ligações

No ramal que irá atender suas ligações, tecle **1 4 7** + SENHA DO SEU RAMAL E Nº DO SEU RAMAL, aguarde tom de programação correta.

Desprogramando

No seu ramal, tecle **1 4 3**, aguarde tom de programação correta.

Importante

- uma vez programada a facilidade Siga-me, seu ramal ficará com tom de discar interno com advertência (tom contínuo seguido de bips a cada segundo) e não receberá ligações até que o Siga-me seja desprogramado, com exceção do ramal para o qual o Siga-me foi programado;
- antes de realizar esta programação você deverá ter uma senha para seu ramal, veja como programá-la: retire o fone do gancho, tecle **1 0** + Nº DA SENHA DO RAMAL POR DUAS VEZES (2 dígitos), aguarde tom de programação correta.
- caso você queira alterar a senha de seu ramal: retire o fone do gancho, tecle **1 0** + NOVA SENHA + SENHA ATUAL DO RAMAL, aguarde tom de programação correta.

A senha dos ramais sai de fábrica programada para conter 2 dígitos, porém, você poderá alterá-la executando a programação do item 26.1.

27.1 Cancelando siga-me através do ramal principal

No ramal principal, retire o fone do gancho, tecle **1 2** + SENHA GERAL (3 dígitos)
+ **6 2** + Nº DO RAMAL, aguarde tom de programação correta.

28. TRANSFERÊNCIAS

Durante uma ligação você poderá transferi-la para outro ramal. O recebimento, no ramal, de uma ligação externa que está sendo transferida, pode ser identificado pelo toque de campainha (um toque curto seguido de um longo).

28.1 Retorno de chamadas transferidas

Programação de fábrica: as ligações retornarão para o ramal que as transferiu se não forem atendidas após 60 segundos.

Esta programação habilita ou não o PABX para que as ligações transferidas que não tenham sido atendidas voltem a tocar no ramal que as transferiu (retorno de ligações transferidas e não atendidas).

Você poderá realizar uma transferência após uma consulta a outro ramal colocando o fone no gancho.

Caso você desative esta facilidade, se uma ligação transferida não for atendida após 60 segundos ela será desligada.

Ativando o retorno das ligações transferidas

No ramal principal, retire o fone do gancho, tecle **(1)(2)** + SENHA GERAL (3 dígitos) + **(2)(7)(1)**. aguarde tom de programação correta.

Desativando o retorno das ligações transferidas

No ramal principal, retire o fone do gancho, tecle **(1)(2)** + SENHA GERAL (3 dígitos) + **(2)(7)(0)**. aguarde tom de programação correta.

Exemplo: você quer que as ligações transferidas e não atendidas não retornem para o ramal que as transferiu, entre em programação geral e tecla 270.

28.2 Transferindo uma ligação para um ramal

Você atendeu uma ligação e deseja transferi-la para outro ramal

Tecla FLASH + N° DO RAMAL e desligue.

Caso seu telefone seja decádico o uso da tecla FLASH não será necessário.

28.3 Transferindo uma ligação para o ramal atendedor (telefonista)

Você atendeu uma ligação e deseja transferi-la para o ramal atendedor

Tecla FLASH + **(9)** e desligue.

Caso seu telefone seja decádico o uso da tecla FLASH não será necessário.

28.4 Transferindo uma ligação para um ramal pertencente a um grupo de ramais

Você atendeu uma ligação e deseja transferi-la para um ramal pertencente a um grupo

Tecla FLASH + **(6)** + N° DO GRUPO (1 a 4) e desligue.

Caso seu telefone seja decádico o uso da tecla FLASH não será necessário.

28.5 Transferindo uma ligação utilizando código particular

Com esta programação os ramais poderão transferir as ligações realizadas através do código particular.

Ativando o código particular

Após entrar na programação geral, tecla **(3)(0)(6)(1)**, aguarde tom de programação correta.

Desativando o código particular

Após entrar na programação geral, tecla **(3)(0)(6)(0)**, aguarde tom de programação correta.

Esta facilidade estará disponível somente quando a linha do PABX estiver programada como multifrequencial e os ramais estiverem ligados a aparelhos telefônicos multifrequenciais.

Importante:

- as ligações realizadas através do código particular e depois transferidas serão bilhetadas no ramal que realizou a ligação.

Prog. de fábrica: Transferência para código particular desativado.

28.6 Transferindo uma ligação para outro PABX ou acessando uma facilidade CPA durante uma ligação

Programação de fábrica: acesso desabilitado.

Esta programação habilita ou não os ramais para que possam usufruir da facilidade que permite via PABX acessar facilidades CPA e transferir uma ligação para outro PABX. Quando o PABX estiver ligado a uma Companhia Telefônica equipada com facilidades CPA - Controle por Programa Armazenado, você poderá utilizá-las através dos ramais, teclando o código de acesso do PABX e depois o código da facilidade CPA desejada.

Esta facilidade deve ser programada no PABX interligado como subsistema.

Habilitando o acesso a estas facilidades

No ramal principal, retire o fone do gancho, tecle (1)(2) + SENHA GERAL (3 dígitos) + (2)(8)(1), aguarde tom de programação correta.

Desabilitando o acesso a estas facilidades

No ramal principal, retire o fone do gancho, tecle (1)(2) + SENHA GERAL (3 dígitos) + (2)(8)(0), aguarde tom de programação correta.

Exemplo: para que seu PABX tenha ativado o acesso às facilidades CPA e transferência em outro PABX, entre em programação geral e tecle 281.

28.6.1 Utilizando estas facilidades durante uma ligação externa

Tecler FLASH + (8)(8), aguarde tom de linha + N° DO RAMAL PRINCIPAL ou CÓDIGOS DA FACILIDADE CPA DESEJADA.

Caso seu telefone seja decádico o uso da tecla FLASH não será necessário.

Observação

- o procedimento descrito anteriormente (Flash 88), gera um flash na linha, portanto, ao teclar o código da facilidade CPA, dispense o flash, pois já foi gerado.

Exemplo: na empresa em que você trabalha o PABX que você utiliza está ligado a um PABX principal. Para transferir uma ligação externa recebida para um ramal do PABX principal, tecler flash 88 seguido do número do outro ramal e coloque o fone no gancho.

Quando um PABX estiver interligado como subsistema de outro poderá transferir as ligações recebidas e usufruir de todas as facilidades oferecidas pelo PABX principal.

O tempo de flash de sua Central deverá estar dentro da faixa permitida pelo equipamento no qual o PABX estiver ligado.

28.6.2 Tempo de geração de flash na linha

Programação de fábrica: flash na linha igual a 200 ms.

Com esta programação você define o tempo de flash que o PABX irá gerar em sua linha telefônica.

Programando o tempo de flash para a sua linha telefônica

No ramal principal, retire o fone do gancho, tecle **(1)(2)** + SENHA GERAL (3 dígitos) + **(0)(1)** + TEMPO - 1 a 9 (100 a 900 ms), aguarde tom de programação correta.

INSTALAÇÃO DOS ACESSÓRIOS

29. INSTALANDO OS ACESSÓRIOS

Veja a seguir os acessórios que podem ser ligados à Central Modulare i.

29.1 Placa de Comunicação Modulare

Com a Placa de Comunicação Modulare ligada ao PABX você terá acesso à várias facilidades adicionais que estão descritas no item 30; poderá instalar até 4 Terminal Inteligente (TI630/630i ou TI 530). Você poderá, também, ligar o PABX a uma impressora serial para bilhetagem ou ligar um computador PC para que sejam feitas programações via PC ou seja feita a tarifação através do software RÊMORA.

Instalando a Placa de Comunicação Modulare

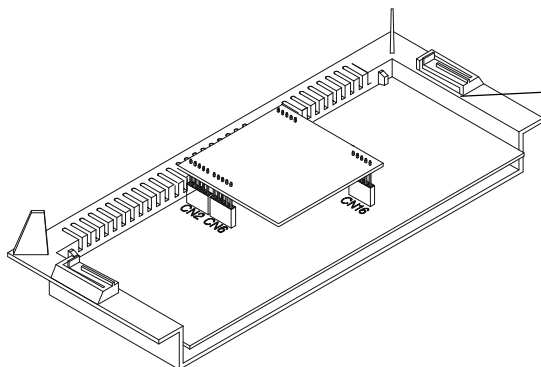

Encaixe a Placa de Comunicação Modulare nos conectores CN1, CN4, CN5, CN7, CN11 e CN12.

Instalando a interface serial

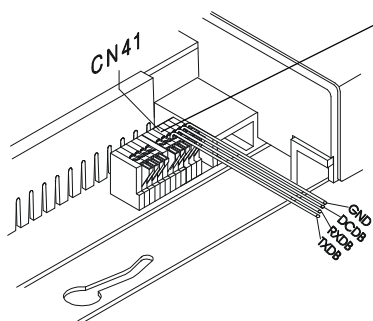

A interface serial é conectada diretamente no CN41 da placa base.

Bilhetagem

A Bilhetagem poderá ser feita através de uma impressora , obedecendo o diagrama a seguir:

Conector CN41 do PABX	Conector DB25 da impressora	Conector DB9 da impressora
TXDB	Pino 3	Pino 2
DCDB	Pino 20	Pino 4
GND	Pino 7	Pino 5

Tarifação local

A tarifação é feita com o software RÊMORA (acessório) que oferece, além das informações da bilhetagem, a determinação do preço das ligações originadas e outras facilidades, como emissão de relatórios por período, ramal, número discado, via, apartamento, centro de custo, duração, etc.

- instale o software no seu computador seguindo as instruções do disquete;
- conecte a interface serial do computador ao CN41 da placa base obedecendo o diagrama abaixo:

Conector CN41 do PABX	Conector DB25 do computador	Conector DB9 do computador
TXDB	Pino 3	Pino 2
RXDB	Pino 2	Pino 3
GND	Pino 7	Pino 5

ATENÇÃO!

- para o perfeito funcionamento da bilhetagem ou tarifação local você deverá executar as programações do item 30.13.
- a interface serial do computador ou a impressora devem ser configurados com as seguintes características:
 - padrão RS 232;
 - 8 bits por caractere;
 - sem paridade;
 - 2 stop bits;
 - 9600 BAUDS.

29.1.1 Terminal Inteligente TI 630 /TI 630i/ TI 530

Os Terminais Inteligentes foram desenvolvidos para agregar facilidades aos ramais e tornar a operação do PABX mais amigável para o usuário. É permitido o número máximo de quatro (4) terminais TI 630/TI 630i ou TI 530 ligados ao PABX (independentemente do modelo). O PABX poderá ter instalado quatro (4) terminais de um mesmo modelo, ou quatro (4) terminais entre os três modelos.

Instalando seu Terminal Inteligente

- instale a Placa de Comunicação Modulare;
- a fiação de transmissão de informações é ligada ao CN41 da placa base e deve ser montada de forma radial e separada da fiação do áudio;
- fixe uma tomada (fêmea) na parede onde será instalado o terminal; faça a ligação das saídas RA/RB do ramal escolhido e TXTI/GNDTI nos pontos indicados da tomada na figura a seguir:

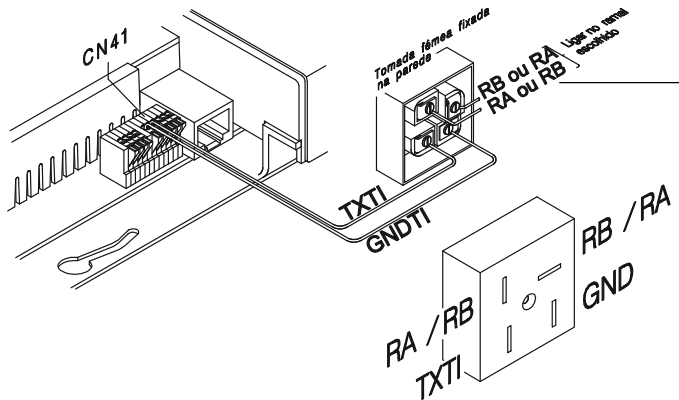

A conexão do Terminal à Central é feita a quatro fios, dois para áudio (RA/RB) e dois usando-se a Placa de Comunicação Modulare para transmissão de dados (TXTI/ GNDTI). Não é necessária nenhuma programação no PABX e qualquer ramal poderá receber um Terminal.

Antes de ligar o Terminal verifique se existe curto-circuito ou baixa isolamento entre os fios. Para maiores informações veja as instruções de instalação no Manual do Usuário TI 630 / TI 630i ou Manual do Usuário TI530 - conforme modelo do seu Terminal.

29.2 Placa de Atendedor Modulare

(Atendimento Automático)

O PABX com a placa de Atendedor Modulare oferece ao usuário externo que esteja utilizando telefone multifrequencial a possibilidade de ligar diretamente para o ramal sem o auxílio da telefonista. *Veja como programar a facilidade de Atendimento Automático no item 31.*

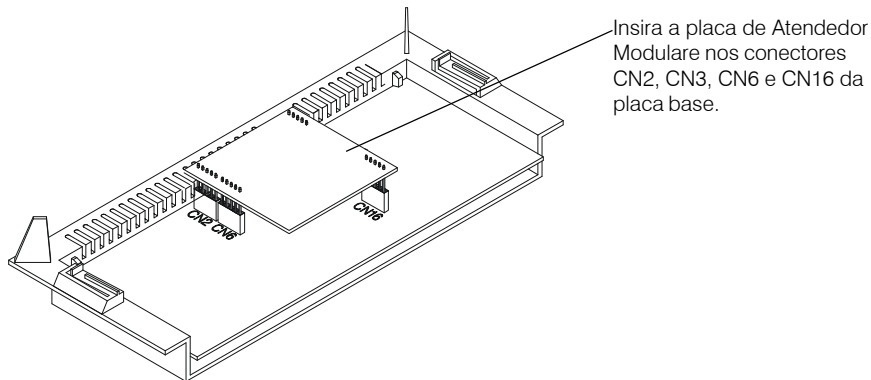

29.3 Placa Identificador de Chamada Modulare

A placa Identificador de Chamada Modulare é um acessório que permite identificar a origem (número telefônico) das chamadas recebidas no PABX. Esta informação ficará armazenada no dispositivo de bilhetagem/tarifação habilitado. Também, se no ramal que receber a ligação houver instalado um Terminal Inteligente TI 630, TI630 i ou um Identificador de Chamadas Intelbras ID ou Mini ID, o número telefônico aparecerá no display de cristal líquido do terminal e será armazenado em uma área de memória para ser utilizado com as facilidades do Terminal, para maiores informações leia o manual do Terminal Inteligente.

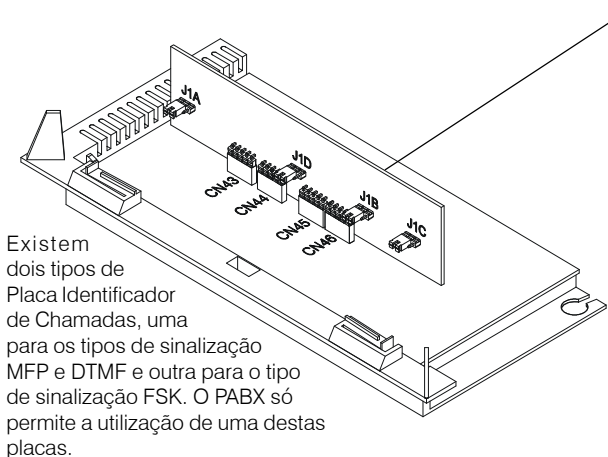

Instale a Placa Identificador de Chamada Modulare nos conectores CN43, CN44, CN45 e CN46 da Placa Base. Ajuste o jumper J1 (A-D) da placa Identificador conforme as características de sua linha telefônica:
Jumper Aberto: linhas longas (alta sensibilidade)
Jumper posição 1-2: linhas médias
Jumper posição 2-3: linhas curtas (baixa sensibilidade)

Ajuste a posição de J4 das placas de tronco (juntor) e J11 (A,B) da Placa Base para IC;

Para o correto funcionamento da Placa Identificador de Chamada, execute as programações do item 32.

ATENÇÃO!

- a Placa Identificador de Chamada Modulare só pode ser conectada a centrais ligadas a Companhias Telefônicas com centrais CPA que enviem sinalização do tipo MFP, DTMF ou FSK. Verifique se a Companhia telefônica possui este tipo de sinalização e solicite a ativação para a identificação de chamadas.
- algumas centrais públicas, geralmente modelos antigos, que originam ou transmitem as ligações, podem não enviar o número do assinante de origem; assim, uma seqüência de números (ex.: 0111111..., 0444444..., 11111..., 44444...) poderá ser registrada, o que não significa defeito do sistema de identificação de chamadas.

As chamadas recebidas terão o seguinte formato e informações no dispositivo de bilhetagem/tarifação habilitado

VIA	RAMAL	NÚMERO DISCADO	INÍCIO	DURAÇÃO	DATA
E04	28	0482472600	13:15:10	00:12:30	10/01/97
E01	22	2472600	13:19:30	00:01:20	10/01/97

29.3.1 Identificadores de chamada Intelbras Mini ID e Intelbras ID

Para a instalação dos Identificadores de Chamada Intelbras Mini ID ou Intelbras ID, veja o manual destes equipamentos instalando-os na tomada de telefone padrão de seu ramal como se fosse uma linha externa.

29.4 Interfaces para Porteiro Eletrônico IP 600, IP 600 Plus ou IP 700

Utilizando as Interfaces de Porteiro IP 600 ou IP 600 PLUS, você pode interligar o PABX aos porteiros eletrônicos das marcas: Amelco C20; Amelco CPP20 Residencial e Amelco Coletivo PPR (02 a 68); HDL individual F3A, F4A, F5A, F7, F8 e HDL Coletivo modelo MP; Thevear individual NR85, NR90, NR100, NR110, NR200, NR210; Thevear Coletivo Modelo Tradicional e Vídeo Porteiro HDL.

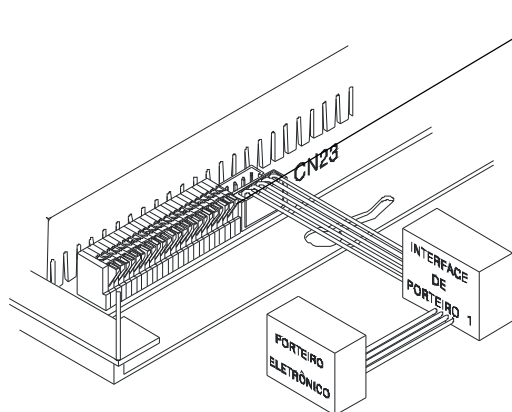

Instale a Interface de Porteiro no conector CN23 da placa base.

Para configurar a Interface siga o manual que a acompanha.

Para o correto funcionamento da Interface de Porteiro, execute as programações do item 34.

Após a instalação da Interface você deverá configurar o jumper J12 da placa base na posição Porteiro, para localizar o Jumper J12 veja instruções do item 1.5.

Se você deseja programar um número externo como Atendedor de Porteiro, deverá utilizar a Interface IP 600 Plus, que ocupa o CN22 e o CN23, veja como programar no item 34 (**neste caso, você precisará de uma Placa de Comunicação Modulare - acessório e o Acessório ITA 700 não poderá ser utilizado**).

29.5 Porteiro Eletrônico PI100

Para instalar o PI 100 você precisará somente conectar os fios do Porteiro em uma posição de ramal. Para o correto funcionamento do Porteiro você deverá executar as programações do item 34.

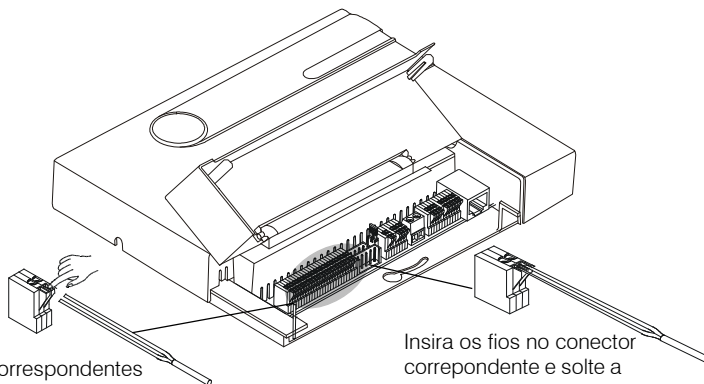

Descasque os fios correspondentes ao PI 100 e pressione a alavanca do conector CN 36 para baixo.

Insira os fios no conector correspondente e solte a alavanca.

29.6 Placa de Detecção de Tom

Com a Placa de Detecção de Tom conectada ao PABX você poderá programar até duas tabelas de horários para as 24 horas do dia (00 a 23), definindo a Operadora que você deseja utilizar em cada horário.

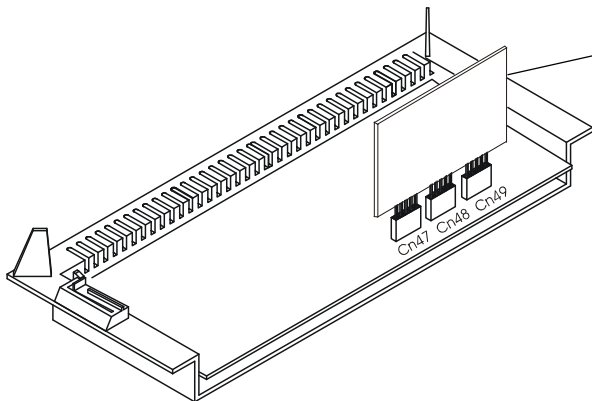

Instale a Placa de Detecção de Tom nos conectores CN 47, CN 48 e CN 49.

Para o funcionamento desta Placa você deverá executar as programações do item 2.6 e em seguida as programações do item 36.

29.7 Interface de Atuação Externa ITA 700

Com a Interface ITA 700 você poderá comandar um dispositivo externo ao PABX (campainha, portão, etc.) de qualquer ramal, ou ainda, automaticamente em horários pré-programados através da Placa de Comunicação Modulare - acessório.

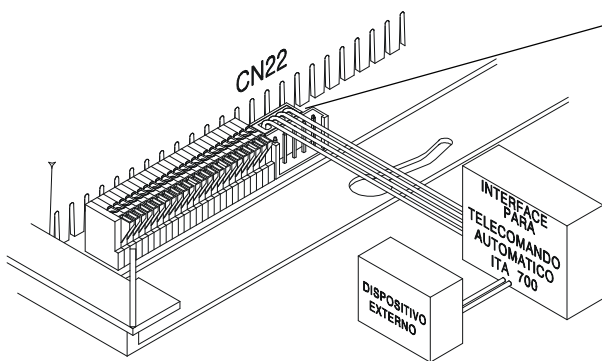

Instale a Interface para Atuação Externa no conector CN22 da placa base. Para o correto funcionamento da Interface de Atuação Externa ITA 700, execute as programações do item 35.

Para mais informações veja as instruções de instalação no Manual do Usuário ITA 700 que acompanha a interface.

29.7.1 Dispositivo para Chamada de Emergência

Com a Interface ITA 700 você poderá programar a facilidade Chamada de Emergência, que pode ser gerada por um ramal ou dispositivo externo com chave de contato normalmente aberto. Esta chamada será encaminhada a um ramal ou a um número externo pré-programados.

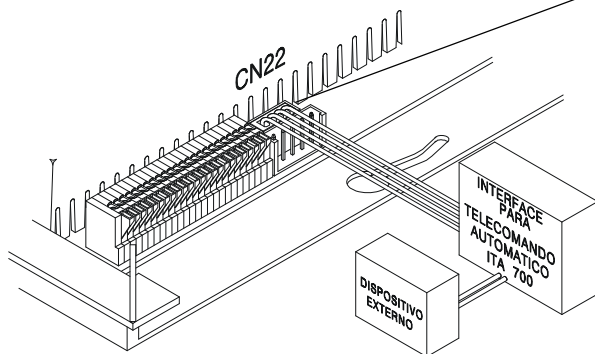

Para que a Chamada de Emergência seja acionada por um dispositivo externo com chave de contato normalmente aberto, conecte-os à Interface de Atuação Externa ITA 700 no CN22 da placa base e interligue os contatos da chave em SALMA e SALMB.

Para que a Chamada de Emergência funcione corretamente, execute as programações do 30.11. Caso seja programado um número externo como atendedor de emergência, será necessário instalar a placa de Comunicação Modulare (acessório).

PROGRAMANDO E OPERANDO OS ACESSÓRIOS

30. PLACA DE COMUNICAÇÃO MODULARE

Com a Placa de Comunicação Modulare você terá as seguintes programações adicionais:

30.1 Calendário

Programação de fábrica: dia 16.07.01 - 09:00 h - segunda-feira.

O PABX dispõe de um calendário em que se deve registrar data e horário completos, pois algumas facilidades para serem executadas necessitam desta informação atualizada no equipamento, como despertador e bilhetagem.

Programando calendário para a Central

No ramal principal, retire o fone do gancho, tecle **(1)(2)** + SENHA GERAL (3 dígitos) + **(1)** + DIA (01 a 31) + MÊS (01 a 12) + ANO (00 a 99) + DIA DA SEMANA, aguarde tom de programação correta.

DIA DA SEMANA

1 domingo; **2** segunda; **3** terça; **4** quarta; **5** quinta **6** sexta e **7** sábado.

Exemplo: para o dia 4 de julho de 2001, sexta-feira, entre em programação geral e tecle 1 + 040701 + 6.

Programando horário para a central

No ramal principal, retire o fone do gancho, tecle **(1)(2)** + SENHA GERAL (3 dígitos) + **(1)(4)** + HORA (00 a 23) + MINUTO (00 a 59) + SEGUNDO (00 a 59), aguarde tom de programação correta.

Exemplo: para sete horas e quinze minutos, tecle 14 + 071500.

30.2 Despertador

Esta facilidade permite que você programe seu ramal para despertar em diferentes situações, conforme sua necessidade. Você só poderá programar para o seu ramal um tipo de despertador por vez; se for necessário programar um outro tipo, deve-se cancelar a programação anterior.

Veja a seguir os tipos de despertador que você poderá programar.

30.2.1 Despertador programado pelo próprio ramal

Programando seu ramal para despertar no próximo horário

No seu ramal , retire o fone do gancho, tecle **(1)(3)(4)(1)** + HORA (00 a 23) + MINUTO (00 a 59), aguarde tom de programação correta.

Exemplo: você tem um compromisso às 13:30 e gostaria de ser despertado neste horário, tecle 1341 + 1330.

Programando seu ramal para despertar diariamente no mesmo horário

No seu ramal , retire o fone do gancho, tecle **(1)(3)(4)(7)** + HORA (00 a 23) + MINUTO (00 a 59), aguarde tom de programação correta.

Exemplo: você deseja ser despertado todos os dias às 18:00, tecle 1347 + 1800.

Programando seu ramal para despertar periodicamente

O período terá início no momento em que a programação for efetuada.

No seu ramal , retire o fone do gancho, tecle **(1)(3)(4)(9)** + PERÍODO, aguarde tom de programação correta.

Exemplo: você está tomando um medicamento de seis em seis horas e deseja programar o ramal para despertá-lo neste intervalo de tempo. Considerando que a programação será realizada às 08:00, tecle 1349 + 0600 - o despertador tocará às 14:00, 20:00, 02:00, 08:00 e assim por diante.

Programando seu ramal para despertar somente em dias úteis

No seu ramal , retire o fone do gancho, tecle **(1)(3)(4)(5)** + HORA (00 a 23) + MINUTO (00 a 59), aguarde tom de programação correta.

Exemplo: você deseja programar o ramal para acordá-lo de segunda a sexta às 07:30, tecle 1345 + 0730.

Desprogramando qualquer despertador programado em seu ramal

No seu ramal , retire o fone do gancho, tecle **(1)(3)(4)(0)**, aguarde tom de programação correta.

Exemplos para o preenchimento dos campos hora e minuto ou período:
0200 para períodos de duas em duas horas;
1700 para cinco horas da tarde;
2220 para dez horas e vinte minutos da noite.

30.2.2 Despertador programado pelo ramal principal (programador)

Através desta facilidade o ramal principal poderá programar o serviço de despertador para qualquer ramal do PABX.

Exemplos para o preenchimento dos campos hora e minuto ou período:
0200 para períodos de duas em duas horas;
1700 para cinco horas da tarde;
2220 para dez horas e vinte minutos da noite.

Programando um ramal para despertar no próximo horário

No ramal principal, retire o fone do gancho, tecle **(1)(3)(4)(1)** + HORA (00 a 23)+ MINUTO (00 a 59) + N° DO RAMAL, aguarde tom de programação correta.

Programando um ramal para despertar diariamente no mesmo horário

No ramal principal, retire o fone do gancho, tecle **(1)(3)(4)(7)** + HORA (00 a 23)+ MINUTO (00 a 59) + N° DO RAMAL, aguarde tom de programação correta.

Programando um ramal para despertar periodicamente

O período terá início no momento em que a programação for efetuada.

No ramal principal, retire o fone do gancho, tecle **(1)(3)(4)(9)** + PERÍODO + N° DO RAMAL, aguarde tom de programação correta.

Programando um ramal para despertar somente em dias úteis

No ramal principal, retire o fone do gancho, tecle **(1)(3)(4)(5)** + HORA (00 a 23)+ MINUTO (00 a 59) + N° DO RAMAL, aguarde tom de programação correta.

Desprogramando qualquer despertador programado em um ramal

No ramal principal, retire o fone do gancho, tecle **(1)(3)(4)(0)** + N° DO RAMAL, aguarde tom de programação correta.

30.2.3 Número de toques do despertador

Programação de fábrica: 5 toques.

No ramal principal, retire o fone do gancho, tecle **(1)(2)** + SENHA GERAL (3 dígitos) + **(0)(2)** + N° DE TOQUES (3 a 7), aguarde tom de programação correta.

30.3 Programação dos feriados

Programação de fábrica: nenhum feriado programado.

Programando feriado para a central

No ramal principal, retire o fone do gancho, tecle **1** **2** + SENHA GERAL (3 dígitos) + **1** **5** **2** + DIA (01 a 31) + MÊS (01 a 12), aguarde tom de programação correta.

Exemplo: para programar o feriado de 1º de maio, entre em programação geral e tecle 152 + 01 + 05.

Desprogramando todos os feriados

No ramal principal, retire o fone do gancho, tecle **1** **2** + SENHA GERAL (3 dígitos) + **1** **5** **3**, aguarde tom de programação correta.

30.4 Programação de horário para o sábado

Programação de fábrica: todos os sábados programados como feriado o dia inteiro.

Programando até que horário o sábado será considerado dia útil

No ramal principal, retire o fone do gancho, tecle **1** **2** + SENHA GERAL (3 dígitos) + **1** **7** + HORA (00 a 23) + MINUTO (00 a 59), aguarde tom de programação correta.

Exemplo: você deseja que os sábados sejam considerados dias úteis até às 12:00 e a partir deste horário sejam considerados feriados, tecle 17 + 1200.

30.5 Chama-me

Se ao realizar uma ligação você não for atendido, ou se o ramal estiver ocupado, poderá através desta facilidade deixar registrado no display do TI o número do seu ramal, informando ao seu usuário que você deseja entrar em contato.

Você ligou para um usuário de um Terminal Inteligente e não foi atendido ou estava ocupado

Tecla **7**, aparecerá no display do terminal a mensagem: "Ligar urgente para ramal _ _ _".

30.6 Cancelamento do ramal TI

No ramal principal, retire o fone do gancho, tecle **1** **2** + SENHA GERAL (3 dígitos) + **6** **6** + Nº DO RAMAL, aguarde tom de programação correta.

A programação dos feriados é necessária para as facilidades: noturno automático, atuação automática e despertador. É permitida a programação máxima de 16 feriados.

Sábados e Domingos não deverão ser incluídos nesta programação, exceto quando ocorrer um feriado num sábado ou num domingo.

Com esta programação você poderá definir até que horário o sábado será considerado dia útil.

Esta facilidade só poderá ser utilizada se o ramal para o qual você irá ligar for um Terminal Inteligente.

O primeiro horário do dia retira automaticamente o PABX do modo de atendimento noturno. É possível programar até 12 horários que deverão ser programados de acordo com a ordem de atuação.

30.7 Serviço noturno automático

Programação de fábrica: noturno automático não programado.

Existem muitas situações nas quais a operadora necessita colocar o PABX no modo de atendimento noturno. Se estas situações acontecem sempre no mesmo horário, você pode usar o modo automático. Neste modo, o PABX entra e sai do noturno automaticamente, nos horários pré-programados.

Para entrar no modo noturno automático, você deverá programar os horários e optar por entrar todos os dias ou nos dias úteis. Caso você programe para dias úteis, deverá programar também os feriados.

Programando o horário em que o PABX sai do serviço noturno automaticamente

No ramal principal, retire o fone do gancho, tecle (1 2) + SENHA GERAL (3 dígitos) + (8 6) + HORA (00 a 23) + MINUTO (00 a 59), aguarde tom de programação correta.

Programando o horário em que o PABX entra no serviço noturno automaticamente

No ramal principal, retire o fone do gancho, tecle (1 2) + SENHA GERAL (3 dígitos) + (8 6) + HORA (00 a 23) + MINUTO (00 a 59), aguarde tom de programação correta.

Programando atendimento noturno automático todos os dias

No ramal principal, retire o fone do gancho, tecle (1 2) + SENHA GERAL (3 dígitos) + (8 3 1), aguarde tom de programação correta.

Programando atendimento noturno somente nos dias úteis

No ramal principal, retire o fone do gancho, tecle (1 2) + SENHA GERAL (3 dígitos) + (8 3 2), aguarde tom de programação correta.

Desativando o atendimento noturno

No ramal principal, retire o fone do gancho, tecle (1 2) + SENHA GERAL (3 dígitos) + (8 3 0), aguarde tom de programação correta.

Desprogramando Noturno Automático e todos os horários

No ramal principal, retire o fone do gancho, tecle (1 2) + SENHA GERAL (3 dígitos) + (8 9), aguarde tom de programação correta.

Exemplo: você deseja programar o PABX para operar no modo de atendimento noturno todos os dias úteis a partir das 19:00 e retornar ao atendimento normal às 08:00. Entre em programação geral e tecle 86 + 0800, aguarde tom de programação correta e em seguida tecle 86 + 1900 indicando o horário em que o PABX sai e entra no modo de atendimento noturno. Tecele 832 para ativar o serviço de noturno automático para os dias úteis. Após efetuar estes procedimentos, o PABX entrará e sairá do modo de atendimento noturno automaticamente

30.8 Sinalização para chamadas recebidas e não atendidas

Programação de fábrica: os leds de todos os Terminais não estão programados para piscar sinalizando ligações que ainda não foram atendidas.

Programando para que os leds não pisquem sinalizando ligações não atendidas

No ramal principal, retire o fone do gancho, tecle **1 2** + SENHA GERAL (3 dígitos) + **3 0 1 0**, aguarde tom de programação correta.

Programando para que os leds pisquem sinalizando ligações não atendidas

No ramal principal, retire o fone do gancho, tecle **1 2** + SENHA GERAL (3 dígitos) + **3 0 1 1**, aguarde tom de programação correta.

Exemplo: você deseja que todas as ligações recebidas e não atendidas sejam sinalizadas nos Terminais Inteligentes, entre em programação geral e tecle 3011.

30.9 Ramal econômico

Programação de fábrica: nenhum ramal programado.

Ao programar o tempo máximo para duração das ligações efetuadas ou recebidas, o PABX iniciará a contagem a partir dos minutos do relógio interno, desprezando a fração dos segundos, portanto a ligação poderá ser desligada 01 a 59 segundos antes do tempo programado.

Exemplo: o tempo máximo para duração das ligações efetuadas ou recebidas foi programado para 5 minutos. Você recebeu (ou efetuou) uma ligação às 17:40:30 a ligação será derrubada às 17:45:00. Se você efetuar (ou receber) uma ligação às 8:00:20 a ligação será derrubada às 8:05:00.

Programação do tempo máximo para duração das ligações efetuadas

No ramal principal, retire o fone do gancho, tecle **1 2** + SENHA GERAL (3 dígitos) + **9 1** + MINUTOS (01 a 59) + N° DO RAMAL, aguarde tom de programação correta.

Para desprogramar

No ramal principal, retire o fone do gancho, tecle **1 2** + SENHA GERAL (3 dígitos) + **9 1** + **0 0** + N° DO RAMAL, aguarde tom de programação correta.

Programação do tempo máximo para duração das ligações recebidas

No ramal principal, retire o fone do gancho, tecle **1 2** + SENHA GERAL (3 dígitos) + **9 2** + MINUTOS (01 a 59) + N° DO RAMAL, aguarde tom de programação correta.

Para desprogramar

No ramal principal, retire o fone do gancho, tecle **1 2** + SENHA GERAL (3 dígitos) + **9 2** + **0 0** + N° DO RAMAL, aguarde tom de programação correta.

Com esta programação você habilita o PABX para sinalizar através dos leds dos terminais TI 530/TI 630/TI 630i, que representam as linhas, se existem ligações externas recebidas que ainda não tenham sido atendidas.

Se o ramal atendedor (telefonista) for um Terminal Inteligente, este piscará sinalizando as chamadas independente desta facilidade estar ativada ou não.

Uma vez programada esta facilidade, quando uma ligação ultrapassar o tempo permitido a Central derrubará a ligação.

Se você estiver em uma ligação e o tempo programado para a duração da ligação estiver se esgotando, você receberá 7 bips 15 segundos antes da ligação ser derrubada.

30.10 Atendimento automático

Programação de fábrica: sem atendimento automático programado.

Esta programação auxilia o atendimento das ligações e oferece uma maneira simples de acesso direto a ramal. Através dela, as ligações externas podem ser encaminhadas diretamente para o ramal, sem que sejam atendidas primeiramente pelo ramal atendedor da linha, bastando apenas teclar o número do ramal desejado.

30.10.1 Programando o tipo de atendimento automático

PABX libera o atendimento automático (não derrubando a ligação)

No ramal principal, retire o fone do gancho, tecle (1)(2) + SENHA GERAL (3 dígitos) + (4) + LINHA + (8)(1)(1), aguarde tom de programação correta.

Neste caso, se o usuário teclar errado ou não teclar nada após o atendimento automático, o PABX não derruba a ligação e a transfere para o atendedor da linha.

PABX libera o atendimento automático (derrubando a ligação)

No ramal principal, retire o fone do gancho, tecle (1)(2) + SENHA GERAL (3 dígitos) + (4) + LINHA + (8)(1)(2), aguarde tom de programação correta.

Neste caso, se o usuário teclar errado ou não teclar nada após o atendimento automático, o PABX derruba a ligação.

Desprogramando o atendimento automático

No ramal principal, retire o fone do gancho, tecle (1)(2) + SENHA GERAL (3 dígitos) + (4) + LINHA + (8)(1)(0), aguarde tom de programação correta.

30.10.2 Ligando para PABX com atendimento automático

Utilizando telefone com sinalização decádica

Aguarde o atendimento pelo ramal atendedor; neste tipo de sinalização não é possível o acesso direto ao ramal.

Utilizando telefone com sinalização Multifrequencial

escolha uma das opções abaixo, ou se preferir aguarde o atendimento pelo ramal atendedor:

Tecla o N° DO RAMAL;

Tecla (6) + GRUPO (1 a 4) para grupo de ramais;

Tecla (8)(3) para acionar a atuação externa;

Tecla (#) + SENHA GERAL + CÓDIGO DA PROGRAMAÇÃO DESEJADA - para programação remota. A programação remota só poderá ser feita após alteração da senha geral de fábrica do PABX.

LINHA: 1, 2, 3 ou 4, conforme a linha que você deseja programar, ou 9 para programar todas as linhas de uma única vez.

Caso o PABX esteja equipado, também, com a Placa de Atendedor Modulare o atendimento será executado por ela.

Nas duas situações ao ligar e ser atendido pelo PABX, você receberá três "bips".

Observação

- O PABX detecta o recebimento da ligação e envia três bips de atendimento, aguarda a discagem do usuário para acesso direto ao ramal.

A ligação será atendida pelo ramal solicitado nas seguintes situações

- se você estiver em um telefone MF e teclar o número do ramal, a ligação será encaminhada diretamente para o ramal. O ramal solicitado receberá um toque de campainha diferenciado (um toque longo).
- se o ramal chamado não atender a ligação (ramal ocupado ou ausente), esta será encaminhada para a telefonista depois de 30 segundos.

A ligação será encaminhada para o ramal atendedor nas seguintes situações

- se o telefone não for MF;
- se você não teclar nada;
- se o ramal tiver programado o bloqueio para recepção de chamada externa direta;
- se o ramal estiver programado para não receber ligação externa;
- se você teclar um número de ramal inexistente;
- se você discar um número de ramal incorreto ou incompleto;

30.10.3 Recepção de ligação externa direta

Programação de fábrica: todos os ramais estão liberados para o recebimento de chamada externa direta.

Bloqueando o recebimento de ligação externa direta

No seu ramal, retire o fone do gancho, tecle **1 5 3**, aguarde tom de programação correta.

Liberando o recebimento de ligação externa direta

No seu ramal, retire o fone do gancho, tecle **1 5 4**, aguarde tom de programação correta.

30.11 Programação remota via telefone MF

Programação de fábrica: programação remota não disponível.

Programação remota é a programação de algumas facilidades do PABX realizadas através de um telefone externo. Utilizando uma linha telefônica com sinalização multifreqüencial, você poderá executar a programação das seguintes facilidades:

- Calendário;
- Conferência;
- Categoria dos Ramais;
- Retorno de chamada;
- Configuração das Linhas;
- Bilheta chamada recebida;
- Cancelamentos;
- Bilheta chamada originada.

A pessoa que está realizando a ligação de um número externo poderá acessar a programação remota de duas maneiras:

Neste tipo de atendimento uma ligação poderá ser encaminhada para um ramal qualquer sem que o usuário tenha teclado algum dígito. Isto poderá ocorrer caso a companhia telefônica envie algum sinal para o PABX que simule uma discagem de um número de ramal.

Exemplo: a música de identificação de ligações a cobrar poderá ser entendida pelo PABX como a discagem de um determinado número, neste caso, o PABX poderá encaminhar a ligação para um ramal.

Você poderá realizar a programação remota somente depois de alterar a senha geral do PABX. Para realizar a programação remota corretamente, consulte os comandos correspondentes à programação que você deseja executar.

30.11.1 PABX possui atendimento automático

Para receber mensagem você necessitará, também, da Placa de Atendedor Modulare.

Quando você executar duas ou mais programações em seqüência o comando para entrar em programação geral deverá ser teclado apenas uma vez (# + senha geral - 3 dígitos).

Após ser atendido pelo atendedor automático e receber bips ou mensagem de atendimento

Tecla (#) + SENHA GERAL (3 dígitos)+ CÓDIGOS DA PROGRAMAÇÃO DESEJADA (#).

Se a programação estiver correta, você receberá tom de MF contínuo;
Se a programação não estiver correta, você receberá tom de MF com pausa.

Exemplo: você está fora da sua empresa e deseja através da programação remota, liberar a bilhetagem e habilitar os ramais para realizarem a conferência no PABX, considerando a senha geral 456.

- ligue para sua empresa (utilizando um aparelho telefônico MF); espere os bips ou a mensagem do atendedor digital (caso tenha a placa Atendedor Modulare);
- tecla # + 456(senha geral) + 211 + #; (para liberar a bilhetagem); aguarde tom de programação correta e em seguida , tecla 261 + #; (para habilitar a conferência), aguarde tom de programação correta e desligue.

30.11.2 PABX não possui atendimento automático

Somente o ramal atendedor (telefonista) poderá transferir ligações para a programação remota.

Transferindo uma ligação para programação remota

Tecla FLASH + (6) (0), aguarde tom de chamada e coloque o fone no gancho;
A partir do momento em que o telefone for colocado no gancho, o usuário deixará de escutar música e o PABX estará apto para receber os comandos para a programação remota.
Caso seu telefone seja decádico o uso da tecla FLASH não será necessário.

Realizando uma programação remota

Após ser transferido pela telefonista, tecla os CÓDIGOS DA PROGRAMAÇÃO DESEJADA + (#).

Se a programação estiver correta, você receberá tom de MF contínuo;
Se a programação não estiver correta, você receberá tom de MF com pausa.

Exemplo: a categoria de acesso externo do ramal 25 é 3 (ramal faz ligações internas, externas locais e regionais, podendo receber ligações externas). Se você estiver em sua casa e desejar alterar esta categoria para 5 (ramal faz ligações internas, podendo receber ligações externas), execute os seguintes passos:

- Ligue para sua empresa (utilizando um aparelho telefônico MF); solicite à telefonista que lhe transfira para o ramal programador;
- tecla 371 + 5 + 22 + # e aguarde tom de programação correta e desligue.

Quando a ligação for transferida para o programador remoto não será necessário teclar # e a senha geral do PABX para iniciar a programação

30.12 Chamada de emergência de ramal para número externo

Programação de fábrica: nenhuma chamada de emergência programada.

A chamada de emergência possibilita a programação de um ramal para efetuar ligação para um número externo automaticamente para casos emergenciais. Quando o ramal programado retirar o fone do gancho, o PABX gerará uma chamada de emergência para o número externo podendo estabelecer conversação.

30.12.1 Programando o ramal que realizará a ligação de emergência

No ramal principal, retire o fone do gancho, tecle **1 2** + SENHA GERAL (3 dígitos) + **5 2 2 3** + N° DO RAMAL, aguarde tom de programação correta.

30.12.2 Programando o número externo que receberá a ligação de emergência

No ramal principal, retire o fone do gancho, tecle **1 2** + SENHA GERAL (3 dígitos) + **5 2 2 2** + N° EXTERNO, aguarde tom de programação correta.

30.12.3 Desprogramando o acionamento de emergência por um ramal

No ramal principal, retire o fone do gancho, tecle **1 2** + SENHA GERAL (3 dígitos) + **5 2 2**, aguarde tom de programação correta.

Exemplo: você deseja que o ramal 20 seja programado para realizar chamada de emergência para o n.º externo (48) 234 5678, que é o número do Corpo de Bombeiros.

1º - defina o ramal que irá executar a ligação, tecle 5223 + 20.

2º - defina que a ligação externa será para o número (48) 234 5678, tecle 5222 + 0 xx 48 2345678.

30.12.4 Realizando uma ligação de emergência de um ramal para um número externo

Basta retirar o fone do gancho do ramal programado para acionar a emergência, aguardar 7 segundos, que o PABX realizará automaticamente uma ligação para o número externo programado como receptor da chamada de emergência. A conversação pode ser estabelecida assim que a ligação for atendida.

30.13 Rechamada ao número externo

O PABX oferece esta facilidade em duas situações:

- ❖ quando você receber tom de ocupado ao solicitar acesso à linha externa;
- ❖ depois que você teclar o número externo e receber tom sinalizando que o número chamado está ocupado ou ausente.

Para terminar a ligação basta colocar o fone no gancho.

Você poderá programar o PABX para que faça, automaticamente, nova tentativa de acesso ao número desejado.

O toque da campainha será diferenciado (um toque longo seguido de um curto) para que você possa identificar que é uma rechamada sendo realizada.

Realizando uma rechamada quando a linha do PABX estiver ocupada

Tecla o CÓDIGO DE ACESSO À LINHA EXTERNA se receber tom de ocupado, tecla **(#)** ou **(5)**, seguido do NÚMERO EXTERNO.

Realizando uma rechamada quando o número externo estiver ocupado ou não atender

(Esta facilidade está disponível somente para telefones MF)

Após ter digitado o número externo tecla FLASH **(#)**. Assim que o número programado estiver sendo chamado, o PABX fará uma chamada automaticamente para o seu ramal.

Cancelando uma rechamada

(Esta facilidade está disponível somente para telefones MF)

Retire o fone do gancho, tecla **(1)(#)** e aguarde o tom de programação correta.

Importante

- você poderá programar o tempo e o número de tentativas para a rechamada a número externo, *veja a seguir como programá-los.*

30.13.1 Tempo entre as tentativas de rechamada ao número externo

Programação de fábrica: 1 minuto.

No ramal principal, retire o fone do gancho, tecla **(1)(2)** + SENHA GERAL (3 dígitos) + **(0)(7)** + TEMPO (1 a 9 minutos), aguarde tom de programação correta.

30.13.2 Número de tentativas para a rechamada ao número externo

Programação de fábrica: 9 tentativas.

No ramal principal, retire o fone do gancho, tecla **(1)(2)** + SENHA GERAL (3 dígitos) + **(0)(6)** + TENTATIVAS (1 a 9 minutos), aguarde tom de programação correta.

30.14 Bilhetagem

O PABX tem capacidade para armazenar em sua memória 600 bilhetes, que serão impressos da seguinte forma:

	VIA	RAMAL	Nº DISCADO	INÍCIO	DURAÇÃO	DATA	
E	02	28	13:15:05	00:12:30		19/01/98	
E	01	NA	14:20:02	00:01:00		19/01/98	
E	01	ID	2819500	14:00:00	00:00:00	19/01/98	
E	01	25	2819500	14:00:00	00:02:00	19/01/98	
E	01	25	2819500	1	14:00:00	00:02:00	19/01/98
	04	28	0115491234	13:15:10	00:12:30	18/01/97	
	01	22	2819500	13:19:30	00:01:20	18/01/97	
	01	PT1	2345678	16:30:05	00:30:00	19/01/98	
	01	AE1	2819500	09:45:20	00:01:08	20/01/98	
	02	22	2819660	03	11:30:45	00:03:15	20/01/98
	01	20	???	14:22:00	00:03:00	19/01/98	

A bilhetagem permite o registro de todas as ligações originadas e/ou recebidas com seu tempo de duração, horário de início, data, ramal, linha e número teclado. Para o registro de ligações externas recebidas é necessária a instalação do acessório Identificador de Chamada Modulare.

Para as ligações recebidas

- para as ligações recebidas e atendidas o número da via é precedido pela letra E (ligação entrante);
- para as ligações recebidas e não atendidas, o campo VIA é precedido pela letra E (ligação entrante) e o campo RAMAL é preenchido com a sigla NA (não atendida);
- para PABX que tenha a Placa Identificador de Chamada Modulare, nas ligações recebidas serão identificados também os números telefônicos:
- aparecerá a sigla ID na posição de ramal, caso esteja ativada facilidade bilhetagem antes da ligação ser transferida (*veja o item 30.13.2*);
- aparecerá um número entre o número discado e o horário de início da ligação, caso esteja habilitada a facilidade classificação de chamada recebida (*veja o item 32.3 neste manual*).

Para as ligações originadas

- para ligações externas originadas, registra todos os números discados. O exemplo acima temos uma ligação interurbana e uma local, identificadas por (011) 5491234 e 2819500 respectivamente;
- para as ligações externas originadas pelo porteiro, o campo RAMAL é preenchido com a sigla PT1 (porteiro 1);
- para as ligações externas originadas para emergência, o campo RAMAL é preenchido com a sigla AE1 (atuação para emergência 1);
- para as ligações externas feitas com o uso do código particular, este será registrado no bilhete entre o número telefônico e o horário. No exemplo acima a ligação foi feita pelo usuário cadastrado com o código particular nº 03.
- para a ligação realizada através do acesso rápido à Internet no lugar do número discado aparecerá o formato ???.

Você poderá programar qualquer um dos tipos de bilhetagem, por exemplo, poderá programar a bilhetagem de ligações recebidas e não atendidas sem precisar programar a bilhetagem de ligações originadas.

30.14.1 Bilhetagem de ligações recebidas

Programação de fábrica: nenhuma bilhetagem ativada.

Poderão ser armazenados, em forma de bilhetes, todas as ligações que chegam ao PABX. Veja a seguir os tipos de ligações que poderão ser programados:

30.14.1.1 Ligações recebidas que foram atendidas

Ativando o armazenamento de ligações recebidas (atendidas)

No ramal principal, retire o fone do gancho, tecle **(1)(2)** + SENHA GERAL (3 dígitos) + **(2)(2)(1)**, aguarde tom de programação correta.

Desativando o armazenamento de chamadas recebidas (atendida)

No ramal principal, retire o fone do gancho, tecle **(1)(2)** + SENHA GERAL (3 dígitos) + **(2)(2)(0)**, aguarde tom de programação correta.

30.14.1.2 Ligações recebidas que não foram atendidas

Ativando o armazenamento de ligações recebidas (não atendidas)

No ramal principal, retire o fone do gancho, tecle **(1)(2)** + SENHA GERAL (3 dígitos) + **(2)(3)(1)**, aguarde tom de programação correta.

Desativando o armazenamento de chamadas recebidas (não atendida)

No ramal principal, retire o fone do gancho, tecle **(1)(2)** + SENHA GERAL (3 dígitos) + **(2)(3)(0)**, aguarde tom de programação correta.

30.14.1.3 Ligações recebidas pelo PABX antes de ser transferidas

Ativando o armazenamento de ligações recebidas (não atendidas)

No ramal principal, retire o fone do gancho, tecle **(1)(2)** + SENHA GERAL (3 dígitos) + **(2)(0)(1)**, aguarde tom de programação correta.

Desativando o armazenamento de chamadas recebidas (não atendida)

No ramal principal, retire o fone do gancho, tecle **(1)(2)** + SENHA GERAL (3 dígitos) + **(2)(0)(0)**, aguarde tom de programação correta.

30.14.2 Bilhetagem de ligações originadas

Programação de fábrica: nenhuma bilhetagem ativada.

Poderão ser armazenados, em formas de bilhetes, todas as ligações para números externos que saírem do PABX.

Ativando o armazenamento de ligações originadas

No ramal principal, retire o fone do gancho, tecle **(1)(2)**+ SENHA GERAL (3 dígitos) + **(2)(1)(1)**, aguarde tom de programação correta.

Desativando o armazenamento de chamadas originadas

No ramal principal, retire o fone do gancho, tecle **(1)(2)**+ SENHA GERAL (3 dígitos) + **(2)(1)(0)**, aguarde tom de programação correta.

30.14.3 Bloqueio de buffer cheio

Programação de fábrica: bloqueio de buffer cheio desativado.

Esta facilidade bloqueia a realização de ligações externas quando o buffer de memória para bilhetagem estiver cheio. Neste caso, somente a telefonista poderá realizá-las.

Ativando o bloqueio de buffer cheio

No ramal principal, retire o fone do gancho, tecle **(1)(2)**+ SENHA GERAL (3 dígitos) + **(2)(4)(1)**, aguarde tom de programação correta.

Desativando o bloqueio de buffer cheio

No ramal principal, retire o fone do gancho, tecle **(1)(2)**+ SENHA GERAL (3 dígitos) + **(2)(4)(0)**, aguarde tom de programação correta.

30.14.4 Tempo para início de bilhetagem

Programação de fábrica: 7 segundos.

Programando o Tempo que o PABX irá aguardar antes de iniciar a bilhetagem

No ramal principal, retire o fone do gancho, tecle **(1)(2)**+ SENHA GERAL (3 dígitos) + **(4)**+ LINHA + **(7)**+ TEMPO PARA INÍCIO DE BILHETAGEM (05 a 45 segundos), aguarde tom de programação correta.

Para o correto funcionamento desta facilidade deverá ser instalada, também, a Placa Identificador de Chamada Modulare

LINHA: 1, 2, 3 ou 4, conforme a linha que você deseja programar, ou 9 para programar todas as linhas de uma única vez.

A inversão de polaridade deverá ser solicitada à Companhia Telefônica que atende à sua localidade.

Para o perfeito funcionamento desta facilidade você deverá executar o procedimento descrito no item 1.9.

LINHA: 1, 2, 3 ou 4, conforme a linha que você deseja programar, ou 9 para programar todas as linhas de uma única vez.

30.14.5 Atendimento com inversão de polaridade

Programação de fábrica: sem inversão de polaridade programada.

Inversão de polaridade é a possibilidade de iniciar a tarifação de uma ligação somente a partir do momento em que esta for atendida.

Esta programação possibilita ao PABX identificar quando uma ligação externa é atendida através da inversão da polaridade da linha.

Programando Atendimento com inversão de polaridade

No ramal principal, retire o fone do gancho, tecle (1) (2) + SENHA GERAL (3 dígitos) + (4) + LINHA + (7) (0) (0), aguarde tom de programação correta.

Exemplo: para que a linha 1 do PABX possua a facilidade atendimento com inversão de polaridade, entre em programação geral e tecle 4 + 1 + 700.

31. PLACA DE ATENDEADOR MODULARE

Com a Placa Atendedor Modulare você terá as seguintes programações adicionais:

31.1 Atendimento automático

Programação de fábrica: sem atendimento automático programado.

Esta programação auxilia o atendimento das ligações e oferece uma maneira simples de acesso direto a ramal. Através dela, as ligações externas podem ser recebidas diretamente pelo ramal sem que sejam atendidas primeiramente pelo ramal atendedor da linha.

31.1.1 Programando o tipo de atendimento automático

PABX libera o atendimento automático (não derrubando a ligação)

No ramal principal, retire o fone do gancho, tecle (1) (2) + SENHA GERAL (3 dígitos) + (4) + LINHA + (8) (1) (1), aguarde tom de programação correta.

Neste caso, se o usuário teclar errado ou não teclar nada após o atendimento automático, o PABX não derruba a ligação e a transfere para o atendedor da linha.

PABX libera o atendimento automático (derrubando a ligação)

No ramal principal, retire o fone do gancho, tecle (1) (2) + SENHA GERAL (3 dígitos) + (4) + LINHA + (8) (1) (2), aguarde tom de programação correta.

Neste caso, se o usuário teclar errado ou não teclar nada após o atendimento automático, o PABX derruba a ligação.

Desprogramando o atendimento automático

No ramal principal, retire o fone do gancho, teclé **1 2** + SENHA GERAL (3 dígitos) + **4** + LINHA + **8 1 0**, aguarde tom de programação correta.

31.1.2 Ligação atendida pela Placa de Atendedor Modulare

Programação de fábrica: sem atendimento automático programado.

- o PABX detecta o recebimento da ligação e envia três bips de atendimento;
- aguarda a discagem do usuário para acesso direto ao ramal.

A ligação será atendida pelo ramal solicitado nas seguintes situações

- se você estiver em um telefone MF e teclar o número do ramal, a ligação será encaminhada diretamente para o ramal. O ramal solicitado receberá um toque de campainha diferenciado (um toque longo).
- se o ramal chamado não atender a ligação (ramal ocupado ou ausente), esta será encaminhada para a telefonista depois de 30 segundos.

A ligação será encaminhada para o ramal atendedor nas seguintes situações

- se o telefone não for MF;
- se você não teclar nada;
- se o ramal tiver programado o bloqueio para recepção de chamada externa direta;
- se o ramal estiver programado para não receber ligação externa;
- se você teclar um número de ramal inexistente;
- se você discar um número de ramal incorreto ou incompleto;

Nas duas situações ao ligar e ser atendido pelo PABX, você receberá três "bips".

31.1.2.1 Ligando para PABX com atendimento automático

Utilizando telefone com sinalização decádica

Aguarde o atendimento pelo ramal atendedor; neste tipo de sinalização não é possível o acesso direto ao ramal.

Utilizando telefone com sinalização multifrequencial

escolha uma das opções abaixo, ou se preferir aguarde o atendimento pelo ramal atendedor:

Teclé o N^o DO RAMAL;

Teclé **6** + GRUPO (1 a 4) para grupo de ramais;

Teclé **8 3** para acionar a atuação externa;

Teclé **#** + SENHA GERAL + CÓDIGO DA PROGRAMAÇÃO DESEJADA - para programação remota. A programação remota só poderá ser feita após alteração da senha geral de fábrica do PABX.

O PABX possibilita o recebimento de Ligações externas diretamente no ramal. Com esta programação você bloqueia ou libera o seu ramal para este tipo de facilidade. Assim, as ligações a ele dirigidas passarão ou não por um pré-atendimento, como telefonista, secretária, etc.

31.1.3 Recepção de ligação externa direta

Programação de fábrica: todos os ramais estão liberados para o recebimento de chamada externa direta.

Bloqueando o recebimento de ligação externa direta

No seu ramal, retire o fone do gancho, tecle **(1)(5)(3)**, aguarde tom de programação correta.

Liberando o recebimento de ligação externa direta

no seu ramal, retire o fone do gancho, tecle **(1)(5)(4)**, aguarde tom de programação correta.

31.2 Controles para o atendimento automático

Programação de fábrica: mensagens e menu desativados e tempo para DISA diurno e noturno ativado.

Veja a seguir as programações que você poderá realizar quando seu PABX estiver equipado com a Placa de Atendedor Modulare.

31.2.1 Programando tempo

Esta programação faz com que o PABX, após a mensagem, aguarde um tempo para receber o número de ramal permitindo o acesso direto.

Tempo para mensagem do período DIURNO

Ativando

No ramal principal, retire o fone do gancho, tecle **(1)(1)(6)(3)(1)**, aguarde tom de programação correta.

Desativando

No ramal principal, retire o fone do gancho, tecle **(1)(1)(6)(3)(0)**, aguarde tom de programação correta.

Tempo para mensagem do período NOTURNO

Ativando

No ramal principal, retire o fone do gancho, tecle **(1)(1)(6)(4)(1)**, aguarde tom de programação correta.

Desativando

No ramal principal, retire o fone do gancho, tecle **(1)(1)(6)(4)(0)**, aguarde tom de programação correta.

31.2.2 Programando mensagem de fábrica

Existem duas mensagens (independentes) gravadas de fábrica, uma mensagem para o período diurno que também poderá ser utilizada para o período integral e outra mensagem para o período noturno.

Mensagem de fábrica para período DIURNO

Ativando

No ramal principal, retire o fone do gancho, tecle **1 1 6 1 1**, aguarde tom de programação correta.

Desativando

No ramal principal, retire o fone do gancho, tecle **1 1 6 1 0**, aguarde tom de programação correta.

Mensagem de fábrica para período NOTURNO

Ativando

No ramal principal, retire o fone do gancho, tecle **1 1 6 2 1**, aguarde tom de programação correta.

Desativando

No ramal principal, retire o fone do gancho, tecle **1 1 6 2 0**, aguarde tom de programação correta.

Ativando mensagem de fábrica período diurno para os períodos diurno e noturno

No ramal principal, retire o fone do gancho, tecle **1 1 6 7 0**, aguarde tom de programação correta.

31.2.3 Programando mensagem local

Gravando uma mensagem local

No ramal principal, retire o fone do gancho, tecle **1 1 6 8 1**, aguarde tom de programação correta.

Mensagem local para período DIURNO

Ativando

No ramal principal, retire o fone do gancho, tecle **1 1 6 9 1**, aguarde tom de programação correta.

Desativando

No ramal principal, retire o fone do gancho, tecle **1 1 6 9 0**, aguarde tom de programação correta.

Você poderá gravar uma mensagem personalizada. Veja como adquirir uma Mensagem de Atendimento Digital e como gravar sua mensagem no item Instruções para Mensagens Personalizadas.

Você poderá gravar uma única mensagem local que poderá ser ativada para o período diurno ou noturno, ou ainda, se preferir, para o período integral.

Mensagem local para período NOTURNO

Ativando

No ramal principal, retire o fone do gancho, tecle **1 1 6 0 1**, aguarde tom de programação correta.

Desativando

No ramal principal, retire o fone do gancho, tecle **1 1 6 0 0**, aguarde tom de programação correta.

Programação: para gravar a mensagem deve-se usar o código 11686.

Obs.: a mensagem original de fábrica é apagada neste caso.

Sempre que o PABX estiver em serviço noturno e a mensagem estiver sido gravada, será enviada esta mensagem no lugar da mensagem de fábrica.

Ativando mensagem local para período diurno e noturno simultaneamente

No ramal principal, retire o fone do gancho, tecle **1 1 6 7 1**, aguarde tom de programação correta.

31.2.3 Programando menu

Esta programação faz com que o PABX entenda os códigos de acesso direto aos grupos.

Ativando menu

No ramal principal, retire o fone do gancho, tecle **1 1 6 6 1**, aguarde tom de programação correta.

Desativando menu

No ramal principal, retire o fone do gancho, tecle **1 1 6 6 0**, aguarde tom de programação correta.

Uma vez ativado o menu, estão especificadas as seguintes teclas para acesso:

4 para acesso ao grupo 1;

5 para acesso ao grupo 2;

6 para acesso ao grupo 3;

7 para acesso ao grupo 4.

32. PLACA IDENTIFICADOR DE CHAMADA MODULARE

Atenção:

Para que a identificação de chamadas com TI's funcione é necessário que a

placa identificador de chamada Modulare esteja instalada.

Com a Placa Identificador de Chamadas Modulare você terá as seguintes programações adicionais:

32.1 Identificação de ligações recebidas no PABX

Programação de fábrica: identificador de chamada desativado.

Esta programação habilita o PABX para identificar o número telefônico nas ligações recebidas. Você poderá definir algumas ou todas as linhas para receber esta facilidade (Veja o item 29.3).

Ativando identificação de chamadas para sinalização DTMF e MFP

No ramal principal, retire o fone do gancho, tecle **1 2** + SENHA GERAL (3 dígitos) + **4** + LINHA + **8 6 1**, aguarde tom de programação correta.

Ativando identificação de chamadas para sinalização FSK

No ramal principal, retire o fone do gancho, tecle **1 2** + SENHA GERAL (3 dígitos) + **4** + LINHA + **8 6 2**, aguarde tom de programação correta.

Ativando a identificação de chamadas para sinalização DTMF (sem categoria)

No ramal principal, retire o fone do gancho, tecle **1 2** + SENHA GERAL (3 dígitos) + **4** + LINHA + **8 6 3**, aguarde tom de programação correta.

OBS.: Esta facilidade permite programar para que a central insira a categoria do assinante, caso a central pública da sua região (Companhia Telefônica Local) não a envie.

Desativando identificação de chamadas

No ramal principal, retire o fone do gancho, tecle **1 2** + SENHA GERAL (3 dígitos) + **4** + LINHA + **8 6 0**, aguarde tom de programação correta.

32.1.1 Retirando a categoria do identificador

Permite retirar a categoria do assinante, caso o seu identificador de chamadas não consiga distingui-la do número chamador, impossibilitando a rediscagem. Quando o ramal possui a habilitação de identificação de chamadas, ele torna-se habilitado para identificar ligações externas ou de outros ramais.

Exemplo: O ramal 20 possui identificador de chamadas e recebe uma ligação do ramal 22, aparecerá no visor do identificador o número ramal chamador e sua categoria (9 - padrão Intelbras): 9 22

Para ativar o recebimento da classificação de chamada (categoria do

Para o funcionamento desta programação solicite à Companhia Telefônica de sua localidade o envio dos números telefônicos recebidos pela sua linha. Esta programação estará disponível somente para PABX ligado a Companhia Telefônica que envie o número telefônico em frequência DTMF, MFP ou FSK.

LINHA: 1, 2, 3 ou 4, conforme a linha que você deseja programar, ou 9 para programar todas as linhas de uma única vez.

identificador)

No ramal principal, retire o fone do gancho, tecle **(1)(2)** + SENHA GERAL (3 dígitos) + **(3)(0)(2)(1)**, aguarde tom de programação correta.

Para desativar o recebimento da classificação de chamada (categoria do identificador)

No ramal principal, retire o fone do gancho, tecle **(1)(2)** + SENHA GERAL (3 dígitos) + **(3)(0)(2)(0)**, aguarde tom de programação correta.

OBS.: Esta programação se estende a todos os ramais.

32.2 Identificação de ligações recebidas no ramal

Esta programação permite que o ramal com um aparelho Intelbras ID ou um Mini ID instalados identifique o número telefônico juntamente com a classificação do tipo de ligação.

Um ramal só receberá a identificação do número telefônico que está ligando quando ele receber o toque de campainha no seu ramal, que poderá pertencer a um grupo: distribuidor, hierárquico, toque múltiplo e toque geral. No grupo toque múltiplo somente os dois primeiros ramais livres receberão a classificação da ligação que está sendo recebida.

Para o período diurno

No ramal principal, retire o fone do gancho, tecle **(1)(2)** + SENHA GERAL (3 dígitos) + **(3)(5)(9)** + CATEGORIA + Nº DO RAMAL, aguarde tom de programação correta.

Para período noturno

No ramal principal, retire o fone do gancho, tecle **(1)(2)** + SENHA GERAL (3 dígitos) + **(3)(6)(9)** + CATEGORIA + Nº DO RAMAL, aguarde tom de programação correta.

Para os períodos diurno e noturno

No ramal principal, retire o fone do gancho, tecle **(1)(2)** + SENHA GERAL (3 dígitos) + **(3)(7)(9)** + CATEGORIA + Nº DO RAMAL, aguarde tom de programação correta.

CATEGORIA

6 desabilita o recebimento de identificação de chamada

7 habilita o recebimento de identificação de chamada

OBS.: Para os identificadores de chamadas que apresentarem a categoria de assinante na tela, as ligações de ramais serão apresentadas da seguinte forma: 9

Uma ligação externa realizada por um ramal e transferida para outro ramal com identificador apresentará sempre a classificação como categoria 0 (zero).

As ligações atendidas através de Pêndulo e de captura não receberão a classificação do assinante .

+ número do ramal (sendo que o 9 é a categoria da ligação).
Para identificadores que não apresentarem categoria, aparecerá somente o número do ramal.

Categoria enviadas para aparelhos com identificação DTMF ligados em ramais com a programação **Identificação de ligações recebidas no ramal** ativada.

- 1 - **Assinante Comum**
- 2 - **Tarifação Especial ou Celular**
- 3 - **Terminal de Teste da Central Telefônica**
- 4 - **Telefone Público Local**
- 5 - **Telefonista**
- 6 - **Reserva (NÃO UTILIZADA)**
- 7 - **Telefone Público Interurbano**
- 8 - **Reserva (NÃO UTILIZADA)**
- 9 - **Ramal Interno de PABX Intelbras**
- 0 - **Ligação de Saída de PABX Intelbras**

32.3 Classificação de ligação recebida para Terminais Inteligentes

Programação de fábrica: não registra a classificação de chamada recebida.

Esta programação permite que o PABX com Placa Identificador de Chamada instalada identifique a classificação do tipo de ligação que está recebendo juntamente com o número do telefone.

O registro da classificação do tipo de Ligação será feito com as seguintes abreviações:

Categ. 0 (procedência ignorada - falha);

- 1 - **Ass. Comum** (assinante comum);
- 2 - **Tar. Espec** (assinante com tarifação especial);
- 3 - **Em Manut.** (equipamento em manutenção);
- 4 - **TP Local** (telefone público local);
- 5 - **Telefnsta** (telefonista);
- 6 - **Fax/Modem** (equipamento de comunicação de dados);
- 7 - **TP DDD** (telefone público interurbano);
- 8 - **A Cobrar** (chamada a cobrar).

Ativando o recebimento da classificação de chamada

No ramal principal, retire o fone do gancho, teclé **1 2** + SENHA GERAL (3 dígitos) + **3 0 2 1**, aguarde tom de programação correta.

Esta classificação será visível através do display dos ramais com Terminal Inteligente TI730i/ TI630/TI630i ou na bilhetagem. Para maiores informações sobre os terminais veja Manual do Usuário do TI730i, TI630 ou TI630i.

Para o funcionamento desta programação solicite a Companhia Telefônica o envio da categoria do assinante que será registrada pelo PABX. Para maiores informações consulte a Companhia Telefônica do seu Estado.

O código de área não poderá ser confundido com o código da operadora. É chamado de código de área o prefixo de sua localidade.

Desativando o recebimento da classificação de chamada

No ramal principal, retire o fone do gancho, tecle **(1)(2)** + SENHA GERAL (3 dígitos) + **(3)(0)(2)(0)**, aguarde tom de programação correta.

32.4 Prefixo DDD/código de área para Terminais Inteligentes

Programação de fábrica: nenhum prefixo programado.

Esta programação é necessária para a utilização da facilidade Identificador de Chamadas nos TI 730i/ TI 630 /TI630i. No momento da programação, o zero não deverá ser teclado, como por exemplo, se o código de área de sua localidade for 048, você deverá teclar somente 73 + 48.

Programando prefixo DDD/código de área

No ramal principal, retire o fone do gancho, tecle **(1)(2)** + SENHA GERAL (3 dígitos)

+ **(7)(3)** + CÓDIGO DE ÁREA (do local onde o PABX está), aguarde tom de programação correta.

Desprogramando prefixo DDD/código de área

No ramal principal, retire o fone do gancho, tecle **(1)(2)** + SENHA GERAL (3 dígitos)

+ **(7)(3)**, aguarde tom de programação correta.

33. PORTEIROS ELETRÔNICOS

Programação de fábrica: nenhum porteiro eletrônico instalado.

Observação

- Se você tiver instalado e programado um porteiro eletrônico PI 100 e deseja substituir por um outro porteiro que necessite de interface (IP 600, IP 600 Plus ou IP 700), deverá desfazer a instalação, e em seguida, executar os procedimentos do item 34.3 e após a instalação do novo porteiro, programar a sua posição física (veja item 34.2);
- Se você tiver instalado e programado um porteiro eletrônico que necessite de interface (IP 600, IP 600 Plus ou IP 700) e deseja substituir por um porteiro PI 100, deverá realizar a programação do item 34.3 e após a instalação do porteiro PI 100, programar a sua posição física (veja item 34.1);
- caso você tenha instalado um porteiro eletrônico que necessite de interface (IP 600, IP 600 Plus ou IP 700) e deseje substituir por um outro porteiro que também necessite de interface você não precisará repetir a programação.

Para o perfeito funcionamento do porteiro que foi instalado você deverá executar os seguintes passos

- programar a posição física em que o porteiro eletrônico foi instalado, levando em consideração o tipo de porteiro instalado, veja o item 34.1 ou 34.2;
- programar os ramais que terão acesso ao porteiro, seguindo os passos do item 34.4;
- programar um ramal e/ou um número externo como atendedor de porteiro, seguindo os passos dos itens 34.5 e 34.6;
- ativar o atendedor de porteiro que você programou (ramal ou número externo) seguindo os passos do item 34.7.

Após a instalação da Interface IP600, IP 600 Plus ou IP 700, você deverá configurar o jumper J12 da placa base da central na posição Porteiro, para localizar o Jumper J12 veja instruções do item 1.5.

33.1 Posição física para Porteiro PI 100

Após a instalação do Porteiro PI 100 você deverá realizar a seguinte programação:

Programando a posição física do Porteiro PI 100

No ramal principal, retire o fone do gancho, tecla **1** **2** + SENHA GERAL (3 dígitos) + **5** **1** + POSIÇÃO FÍSICA (01 a 11) + **8** **3**, aguarde tom de programação correta.

33.2 Posição física para porteiros que utilizam Interfaces de Porteiro IP 600, IP 600 Plus ou IP 700

O PABX poderá ser ligado, também, a um porteiro eletrônico dos modelo: Amelco C20, Amelco Individual CPP20, Amelco Coletivo PPR (02 a 68); HDL Individual F3A, F4A, F5A, F7, F8, HDL Coletivo MP ou Thevear Individual NR85, NR90, NR110, NR200, NR210, Thevear Coletivo Modelo Tradicional e Vídeo Porteiro HDL.

Utilizando a Interface de Porteiro IP 700, você pode interligar o PABX à um dos porteiros eletrônicos das marcas:

Thevear Residencial: NR24, NR50, NR85, NR100, NR110, NR200, NR210, NR300, NR310, NR400, NR410, NR500, NR510, NR600, NR610, NR700, NR 710;

Thevear coletivo: Padrão, Danúbio e Esplendor;

Thevear Central de portaria Analógica MINCEA, thevear Central de Portaria digital CPD;

HDL Residencial: F3A, F4A, F5A, F7A, F8A, F9A, F11A, F15A;

HDL Vídeo porteiro Residencial P&B e Colorido, HDL Central de Portaria C12000,

HDL Vídeo porteiro Coletivo P&B e Colorido;

Amelco Residencial: AM-L30, AM-M100;

Amelco Coletivo: AM-PPABX, AM-PM, AM-PA;

Amelco Central de portaria AM-C100;

Líder Residencial: LD 500 e LD 501;

Líder Coletivo: LR5000.

Após a instalação do Porteiro você deverá realizar a seguinte programação:

Para desprogramar a posição física de um porteiro eletrônico você deverá programar um ramal na posição física onde ele estava programado.

Programando a posição física do Porteiro instalado

No ramal principal, retire o fone do gancho, tecle **(1)(2)** + SENHA GERAL (3 dígitos) + **(5)(1)** + POSIÇÃO FÍSICA (11) + **(8)(1)**, aguarde tom de programação correta.

33.3 Desprogramando um porteiro instalado

No ramal principal, retire o fone do gancho, tecle **(1)(2)** + SENHA GERAL (3 dígitos) + **(5)(1)** + POSIÇÃO FÍSICA (onde estava ligado o porteiro) + N° DO RAMAL, aguarde tom de programação correta.

33.4 Categoria de acesso ao porteiro

Programação de fábrica: ramais não têm acesso ao porteiro nos períodos diurno e noturno.

Você poderá programar os ramais para ligarem para o porteiro e conversarem com alguém que esteja próximo a ele.

No período diurno

No ramal principal, retire o fone do gancho, tecle **(1)(2)** + SENHA GERAL (3 dígitos) + **(3)(5)(8)** + CATEGORIA + N° DO RAMAL, aguarde tom de programação correta.

No período noturno

No ramal principal, retire o fone do gancho, tecle **(1)(2)** + SENHA GERAL (3 dígitos) + **(3)(6)(8)** + CATEGORIA + N° DO RAMAL, aguarde tom de programação correta.

Nos períodos diurno e noturno

No ramal principal, retire o fone do gancho, tecle **(1)(2)** + SENHA GERAL (3 dígitos) + **(3)(7)(8)** + CATEGORIA + N° DO RAMAL, aguarde tom de programação correta.

CATEGORIA

0 ramal não tem acesso ao porteiro;
1 ramal tem acesso ao porteiro.

Exemplo: você quer programar o acesso do ramal 25 ao porteiro 1 somente para o período noturno, entre em programação geral e tecle 368 + 1 + 25.

33.5 Ramais atendedores de porteiro

Programação de fábrica: ramal 20 programado como atendedor de porteiro.

Programando um ramal como atendedor de porteiro

No ramal principal, retire o fone do gancho, tecle **1 2** + SENHA GERAL (3 dígitos) + **5 3** + TEMPO PARA ATENDIMENTO (15 a 90 segundos) + N° DO RAMAL, aguarde tom de programação correta.

Programando um grupo como atendedor de porteiro

No ramal principal, retire o fone do gancho, tecle **1 2** + SENHA GERAL (3 dígitos) + **5 3** + TEMPO PARA ATENDIMENTO (15 a 90 segundos) + **6** + N° DO GRUPO, aguarde tom de programação correta.

Programando toque geral como atendedor de porteiro

A facilidade Toque geral possibilita habilitar mais de um ramal para receber toque de campainha de uma única Ligação de porteiro. O toque geral é recebido de forma seqüencial pelos ramais habilitados e qualquer um deles poderá atender a ligação.

No ramal principal, retire o fone do gancho, tecle **1 2** + SENHA GERAL (3 dígitos) + **5 3** + TEMPO PARA ATENDIMENTO (15 a 90 segundos) + **6 0**, aguarde tom de programação correta.

Uma vez realizada esta programação você deverá programar os ramais que receberão ligação de toque geral (os ramais 20, 21, 22, 23 e 24 saem de fábrica habilitados para receber ligação de toque geral).

Ativando o recebimento de chamada de toque geral em um ramal:

Retire o fone do gancho, tecle **1 8 1**, no ramal que irá receber toque geral, aguarde tom de programação correta.

Desativando o recebimento de chamada de toque geral em um ramal:

Retire o fone do gancho, tecle **1 8 0**, no ramal que irá receber toque geral, aguarde tom de programação correta.

Desprogramando ramal, grupo ou toque geral como atendedor de porteiro

No ramal principal, retire o fone do gancho, tecle **1 2** + SENHA GERAL (3 dígitos) + **5 3**, aguarde tom de programação correta.

Exemplo: você deseja programar o grupo 1 para que sempre que o porteiro eletrônico 1 for acionado os ramais deste grupo toquem durante 60 segundos, entre em programação geral e tecle 53 + 60 + 61. Qualquer ramal do grupo poderá atender a ligação.

33.6 Número externo atendedor de porteiro

Programação de fábrica: nenhum número externo programado.

Com esta programação você determina um número telefônico externo para atendimento das ligações de porteiro num período de ausência. Quando o porteiro for acionado o PABX fará automaticamente uma ligação para este número.

Para o correto funcionamento desta facilidade, você deverá instalar, também, a Placa de Comunicação Modulare.

Programando número externo como atendedor de porteiro

No ramal principal, retire o fone do gancho, tecle **(1)(2)** + SENHA GERAL (3 dígitos) + **(5)(3)(0)(0)** + N° EXTERNO QUE RECEBERÁ AS LIGAÇÕES DE PORTEIRO, aguarde tom de programação correta.

Desprogramando o número externo atendedor de porteiro

No ramal principal, retire o fone do gancho, tecle **(1)(2)** + SENHA GERAL (3 dígitos) + **(5)(3)**, aguarde tom de programação correta.

Exemplo: você deseja programar o número externo 32819500 para atendimento das ligações do porteiro eletrônico, entre em programação geral e tecle 5300 + 32819500.

Importante

- durante o tempo em que esta programação estiver ativada, sempre que alguém acionar o porteiro eletrônico o PABX executará automaticamente uma ligação para o número externo programado;
- o tempo máximo de conversação entre quem acionou o porteiro e o número externo que o atendeu é de 90 segundos;
- para o funcionamento da ligação de porteiro para número externo, recomenda-se o uso da Interface de Porteiro Modelo IP 600 Plus ou IP 700;
- a programação do número externo para atendedor de porteiro ocupa o comando de atuação externa do PABX;
- quando o número externo atender uma ligação do porteiro, não poderá abrir o portão;

33.7 Ativa atendedor de porteiro

Programação de fábrica: ramal 20 programado como atendedor de porteiro.

Com esta facilidade você pode habilitar um número interno (ramal ou grupo) ou número telefônico externo para atender as chamadas de porteiro.

Ativando ramal ou grupo como Atendedor de Porteiro

No ramal principal, retire o fone do gancho, tecle **(1)(1)(7)(1)**, aguarde tom de programação correta.

Ativando número externo como Atendedor de Porteiro

No ramal principal, retire o fone do gancho, tecle **(1)(1)(7)(2)**, aguarde tom de programação correta.

Exemplo: você programou no seu PABX um ramal e um número externo como atendedores de porteiro. Se você quiser ativar o número externo programado para atender as ligações, tecle 1172; se quiser ativar o ramal programado para atendê-las, tecle 1171.

33.8 Ligando para o porteiro eletrônico e conversando com alguém próximo a ele

Tecla **(8)(1)**

33.8.1 Abrindo o portão durante uma ligação com o porteiro

Tecla FLASH (8). Caso seu telefone seja decádico o uso da tecla FLASH não será necessário.

Importante

O ramal pode comandar a abertura do porteiro se tiver categoria de acesso e estiver incluído nas seguintes condições:

- se for o atendedor do porteiro;
- se atender a ligação do porteiro com pêndulo;
- se capturar uma ligação de porteiro;
- se receber uma transferência de ligação do porteiro.

33.8.2 Atendimento de ligação de porteiro durante uma ligação externa

Você poderá atender uma ligação de porteiro quando você estiver com uma ligação externa em andamento. Neste caso, a ligação externa ficará aguardando (retida) enquanto você atende a ligação de porteiro.

Se você for atendedor de porteiro e estiver recebendo 4 bips a cada 10 segundos indicando uma ligação de porteiro

Tecla FLASH (5), você atende a ligação de porteiro fazendo um pêndulo com a ligação externa.

Caso seu telefone seja decádico o uso da tecla FLASH não será necessário

Se você não for atendedor de porteiro, tiver categoria de acesso e perceber que o porteiro está chamando em outro ramal

Tecla FLASH (5), você atende a ligação de porteiro fazendo um pêndulo com a ligação externa.

Caso seu telefone seja decádico o uso da tecla FLASH não será necessário.

33.8.3 Programando o intervalo de tempo que o portão ficará disponível para ser aberto

Programação de fábrica: 1 segundo.

No ramal principal, retire o fone do gancho, tecla (1)(2) + SENHA GERAL (3 dígitos) + (0)(8) + TEMPO (1 a 5 segundos), aguarde tom de programação correta.

Durante o atendimento da ligação do porteiro você poderá abrir o portão teclando FLASH 8. Caso seu telefone seja decádico o uso da tecla flash não será necessário.

34. Interface de Atuação Externa ITA 700

Com a Interface de Atuação Externa ITA 700 você poderá ter as seguintes programações adicionais:

34.1 Categoria de acesso à atuação externa

Programação de fábrica: ramais não têm acesso à atuação externa para os períodos diurno e noturno.

Você poderá programar os ramais para terem acesso à atuação externa.

No período diurno

No ramal principal, retire o fone do gancho, tecle **(1)(2)** + SENHA GERAL (3 dígitos) + **(3)(5)(7)** + CATEGORIA + N° DO RAMAL, aguarde tom de programação correta.

No período noturno

No ramal principal, retire o fone do gancho, tecle **(1)(2)** + SENHA GERAL (3 dígitos) + **(3)(6)(7)** + CATEGORIA + N° DO RAMAL, aguarde tom de programação correta.

Nos períodos diurno e noturno

No ramal principal, retire o fone do gancho, tecle **(1)(2)** + SENHA GERAL (3 dígitos) + **(3)(7)(7)** + CATEGORIA + N° DO RAMAL, aguarde tom de programação correta.

CATEGORIA

0 ramal não tem acesso à atuação externa;

1 ramal tem acesso à atuação externa.

Exemplo: você quer programar o ramal 23 para que tenha acesso à atuação externa 1 durante as 24 horas do dia, entre em programação geral e tecle 377 + 1 + 23.

34.2 Acionando a atuação externa

Esta facilidade permite que você comande, via ramal, algum tipo de dispositivo externo, campainha, sirene ou outro tipo de equipamento

Acionando a atuação externa

Tecele **(8)(3)**, após a execução da atuação externa, o ramal receberá tom de operação incorreta (TOI), ficando inapto, até que o fone seja recolocado no gancho.

Observação

- o tempo de comando da atuação externa é programável (veja o item 35.4)

Se ao acionar a atuação externa você receber tom de ocupado, verifique se foi programado Número externo para atendedor de porteiro, pois esta programação ocupa o comando de atuação externa do PABX, veja item 33.6.

Se for programado o tempo de atuação externa como 00, a atuação ficará ativa somente enquanto o fone estiver fora do gancho.

34.3 Acionando a atuação externa durante uma ligação

Durante uma ligação externa ou interna atendida você pode comandar a atuação externa e retornar a ligação após sua execução.

Tecele FLASH **(8)(3)**.

Caso seu telefone seja decádico o uso da tecla FLASH não será necessário.

34.4 Programando o tempo em que a atuação externa ficará acionada

Programação de fábrica: 4 segundos.

No ramal principal, retire o fone do gancho, tecele **(1)(2)** + SENHA GERAL (3 dígitos) + **(0)(4)** + TEMPO (00 a 20 segundos), aguarde tom de programação correta.

34.5 Programando atuação externa automática programável

Programação de fábrica: atuação externa automática não programada.

Esta programação permite o comando automático de uma atuação externa através do uso do PABX. Um exemplo de utilização da atuação externa automática é usá-la para comandar o acionamento de sirene em horários pré-determinados. Caso você programe para dias úteis deverá programar também os feriados, veja o item 30.3.

Programando os horários da atuação externa automática

No ramal principal, retire o fone do gancho, tecele **(1)(2)** + SENHA GERAL (3 dígitos) + **(8)(4)** + HORA (00 a 23) + MINUTO (00 a 59), aguarde tom de programação correta.

Desprogramando atuação externa automática e todos os horários

No ramal principal, retire o fone do gancho, tecele **(1)(2)** + SENHA GERAL (3 dígitos) + **(8)(7)**, aguarde tom de programação correta.

34.5.1 Programando o tipo de atuação externa

PABX ativa atuação externa todos os dias

No ramal principal, retire o fone do gancho, tecele **(1)(2)** + SENHA GERAL (3 dígitos) + **(8)(1)(1)**, aguarde tom de programação correta.

PABX ativa atuação externa somente nos dias úteis

Para o funcionamento desta facilidade deverá ser instalada, também, a Placa de Comunicação Modulare.

É possível programar até doze (12) horários, que devem ser programados de acordo com a ordem de atuação.

No ramal principal, retire o fone do gancho, tecle (1 2) + SENHA GERAL (3 dígitos) + (8 1 2), aguarde tom de programação correta.

Desprograma atuação externa automática

No ramal principal, retire o fone do gancho, tecle (1 2) + SENHA GERAL (3 dígitos)

+ (8 1 0), aguarde tom de programação correta.

Exemplo: você quer programar para atuação externa automática o acionamento de uma sirene para todos os dias úteis às 12:00, entre em programação geral e tecle 84 + 1200 indicando o horário em que deverá ser ativada e tecle 812 para ativar o serviço de atuação externa automática para os dias úteis.

34.6 Chamada de emergência por um dispositivo externo

Programação de fábrica: nenhuma chamada de emergência programada.

É possível programar um ramal e/ou um número telefônico para receber uma ligação a partir do acionamento de um dispositivo externo, como, por exemplo, campainha, sirene, etc. Para o funcionamento desta facilidade será necessária a instalação, também, da Placa de Comunicação Modulare.

Programando um número externo para receber uma chamada de emergência de um dispositivo externo

No ramal principal, retire o fone do gancho, tecle (1 2) + SENHA GERAL (3 dígitos)

+ (5 2 1 2) + N° EXTERNO, aguarde tom de programação correta.

observação

- quando a ligação for atendida, serão emitidos bips durante um período de aproximadamente 60 segundos, que é o tempo de duração deste tipo de ligação.
- caso tenha instalado no PABX a Placa de Atendedor Modulare ao invés de bips você receberá a mensagem chamada de emergência;
- se ao acionar o número externo de emergência a ligação não for completada (n.º ocupado, congestionamento de linha, etc.) o PABX executará até 30 tentativas.

Exemplo: você tem em sua casa um dispositivo (botão) para acionar o alarme e quer que o PABX faça automaticamente uma ligação para a Delegacia de Polícia cujo número é 345 6789 sempre que este botão for acionado; entre em programação geral e tecle 5212 + 3456789.

Programando um ramal para receber uma chamada de emergência de um dispositivo externo

No ramal principal, retire o fone do gancho, tecle (1 2) + SENHA GERAL (3 dígitos)

+ (5 2 1 1) + N° DO RAMAL, aguarde tom de programação correta.

Observação

- quando a ligação for atendida, serão emitidos bips de tom de programação incorreta.

Exemplo: você tem em sua casa um dispositivo (botão) para acionar o alarme e quer que o PABX faça automaticamente uma ligação para o ramal 23, sempre que este botão for acionado; entre em programação geral e tecla 5211 + 23.

Desprogramando chamada de emergência através de um dispositivo externo

No ramal principal, retire o fone do gancho, tecla **1** **2** + SENHA GERAL (3 dígitos)

+ **5** **2** **1**, aguarde tom de programação correta.

Esta programação poderá ser feita somente pelo ramal principal (programador).

Realizando uma Ligação de emergência através de um dispositivo externo

No momento em que este dispositivo for acionado, o PABX realizará, automaticamente, uma ligação para o ramal ou número externo programado como receptor da ligação de emergência.

34.7 Cancelamento de chamada externa de emergência em execução

Esta facilidade é utilizada para interromper uma ligação de emergência executada por um dispositivo externo de emergência.

Cancelando a chamada de emergência em execução

No ramal principal, retire o fone do gancho, tecla **1** **1** **9** **7** + SENHA GERAL (3 dígitos), aguarde tom de programação correta.

Este comando cancela somente a ligação em andamento, a programação permanece inalterada.

35. PLACA DETECÇÃO DE TOM (ROTA DE MENOR CUSTO)

Programação de fábrica: Nenhuma Operadora programada para nenhum horário.

Você poderá programar até duas tabelas para as 24 horas do dia (00 a 23), definindo a operadora que você deseja utilizar em cada horário, permitindo assim o uso racional (de menor custo) de cada operadora para cada horário, não esqueça de verificar as tarifas que cada Operadora está aplicando e atualizar a sua tabela de prefixos periodicamente.

35.1 Programando as tabelas de horários para uso de uma única operadora

Esta programação poderá ser utilizada, também, para clientes com contrato de fidelidade com alguma Operadora, neste caso todas as ligações DDD e DDI serão realizadas somente pela operadora contratada.

No ramal principal, retire o fone do gancho, tecle **(1)(2)** + SENHA GERAL (3 dígitos) + **(1)(8)** + TABELA DE HORÁRIOS 1 ou 2 + CÓDIGO DA OPERADORA, aguarde tom de programação correta.

35.2 Programando a tabela de horários para uso de várias operadoras

Você poderá programar as tabelas de horários, definindo em cada horário entre 00 a 23 uma Operadora diferente. Para a utilização dessa facilidade você necessitará, também, do Acessório Placa de Comunicação Modulare.

Programando uma Operadora para cada horário

No ramal principal, retire o fone do gancho, tecle **(1)(2)** + SENHA GERAL (3 dígitos) + **(1)(8)** + TABELA DE HORÁRIOS 1 ou 2 + CÓDIGO DA OPERADORA + HORA (00 a 23), aguarde tom de programação correta.

Programando uma Operadora para um determinado período

No ramal principal, retire o fone do gancho, tecle **(1)(2)** + SENHA GERAL (3 dígitos) + **(1)(8)** + TABELA DE HORÁRIOS 1 ou 2 + CÓDIGO DA OPERADORA + HORA (00 a 23) do início da atuação + HORA (00 a 23) do final da atuação, aguarde tom de programação correta.

Observação

- quando você programar a hora final da atuação da operadora deverá considerar a hora completa, por exemplo, se você preencher o campo HORA com **14** a operadora escolhida estará ativa até 14 horas, 59 minutos e 59 segundos.

35.3 Desprogramando as Tabelas de Horários

Para desprogramar a tabela de horários 1

No ramal principal, retire o fone do gancho, tecle **(1)(2)** + SENHA GERAL (3 dígitos) + **(1)(8)** + **(1)** + **(0)(0)**, aguarde tom de programação correta.

Para desprogramar a tabela de horários 2

No ramal principal, retire o fone do gancho, tecla **1 2** + SENHA GERAL (3 dígitos) + **1 8** + **2** + **0 0**, aguarde tom de programação correta.

Observação

- se for cancelada as duas tabelas de horários o serviço de rota de menor custo também será cancelado.

INSTRUÇÕES PARA MENSAGENS PERSONALIZADAS

(PLACA ATENDEADOR MODULARE)

Sempre preocupada com a realização das suas necessidades, a Intelbras oferece o serviço de **atendimento digital personalizado**, para que você possa elaborar o seu atendimento eletrônico da melhor forma que lhe convém. O atendimento eletrônico consiste em uma mensagem personalizada que tem a finalidade de **apresentar** a sua empresa e **direcionar** a ligação telefônica para um grupo de atendimento ou um ramal pré-programado para que o atendimento ao seu cliente seja mais rápido e eficiente. Para ter um atendimento eletrônico, é necessário que na sua central exista uma **placa de atendimento** (contate um revendedor de produtos Intelbras para saber como adquiri-la).

Vale lembrar que o serviço de atendimento eletrônico é diferente da **chamada em espera**, este último consiste em uma música ou mensagem que toca sempre que discamos para um número, ou ramal cuja linha está ocupada.

A Intelbras oferece o serviço de atendimento eletrônico para todos os tipos de Centrais Telefônicas Intelbras. Esse serviço é feito por uma equipe de profissionais com grande experiência em locução de textos para mensagens de atendimento digital. Para facilitar a elaboração do texto da sua mensagem, preparamos um roteiro com informações importantes sobre atendimento eletrônico.

ESTRUTURA DA MENSAGEM

Sugerimos utilizar a seqüência abaixo:

IDENTIFICAÇÃO DA EMPRESA, SAUDAÇÃO, NÚMEROS DOS MENUS OU RAMAIS.

Ex1.: A Intelbras agradece a sua ligação. Para assistência técnica digite 4, comercial 5, compras 6, fax 7, ou aguarde atendimento...

Ex2.: Intelbras, seja bem-vindo. Tecla 201 para compras, 202 – vendas, 203 – expedição de produtos, 204 – faturamento...

TAMANHO DA MENSAGEM

O tamanho da mensagem deve ser proporcional ao tempo disponível para gravação. Fazendo uma locução do texto e cronometrando o tempo tem-se uma idéia se a mensagem ficará corrida ou não:

Para mensagens no período **diurno**, o tempo máximo para gravação é de **20 segundos**;

Para mensagens no período **noturno**, o tempo máximo para gravação é de **15 segundos**.

EVITE REPETIR VÁRIAS VEZES OS MESMOS TERMOS

Digite..., disque..., tecle..., para falar com..., departamento..., para departamento..., setor..., para informações sobre.... Utilizando esses termos várias vezes, a mensagem ficará maior, deixando-a repetitiva e longa. Assim, poderá extrapolar o tempo limite para gravação e deixará o ouvinte esperando por mais tempo na linha.

EVITE MENSAGENS COMO OS EXEMPLOS ABAIXO

Ex.1.: Intelbras, é um prazer atendê-lo. **Tecele** 4 para **departamento** comercial, **tecele** 5 para **departamento** financeiro, **tecele** 6 para **departamento** de compras, ou **tecele** 7 para enviar um fax. Ou aguarde atendimento.

O mais indicado é que fique como está abaixo:

Intelbras, é um prazer atendê-lo. Tecele 4 departamento comercial; 5 – financeiro; 6 – compras; 7 – fax. Ou aguarde atendimento.

NÃO UTILIZE EM SEU TEXTO FRASES QUE ESTÃO EM DESUSO

Você ligou para... Tecele o ramal desejado...

Atendimento eletrônico... Siga o menu de opções...

Atendimento digital... Disque...

PRONÚNCIA DAS PALAVRAS PARA UMA LOCUÇÃO PERFEITA

Palavras regionalizadas, soletradas, estrangeiras, gírias, etc. são difíceis de entender a pronúncia. Por isso, ao adquirir um **atendimento digital personalizado**, informe ao revendedor Intelbras a pronúncia correta dessas palavras. Informe como está baixo:

Ex.1: - **MEXTRA** se pronuncia **MESTRA**;

Ex.2: - **AES** se pronuncia **A E S (SOLETRADO)**;

Ex.3: - **INTELBRAS** se pronuncia **INTELBRÁS**;

Ex.4: - **SAF** se pronuncia **SÁFI**;

Contate um revendedor Intelbras e saiba como adquirir um **atendimento digital personalizado** Intelbras.

NÚMEROS DE MENU QUE PODEM SER UTILIZADOS NAS MENSAGENS

Você poderá utilizar no Menu os números **4, 5, 6 e 7** como acesso direto aos grupos, como por exemplo:

4 como acesso direto ao grupo **1**;

5 como acesso direto ao grupo **2**;

6 como acesso direto ao grupo **3**;

7 como acesso direto ao grupo **4**;

Para outros departamentos que não estejam em grupo você poderá utilizar o número do ramal desejado (programação de fábrica: ramais 20 a 31. Caso você tenha

alterado a numeração dos ramais, deverá utilizar a nova numeração).

Ex1.: Intelbras, seja bem-vindo. Tecele **4** para comercial, **5** administrativo, **6** compras, **7** financeiro. Ou aguarde atendimento personalizado.

MENSAGENS JÁ GRAVADAS

Não há problema se você desejar gravar a sua mensagem de atendimento eletrônico no estúdio de sua escolha, para isso é necessário que a mensagem seja gravada em CD, o arquivo possua formato de extensão **.wav**, respeite o limite de tempo da gravação, e entregue para que o revendedor de produtos Intelbras nos envie.

OBS.: Não é aconselhável colocar música de fundo na gravação da mensagem, isso pode gerar problemas na central. O ideal é ter somente a voz do(a) locutor(a).

COMO ADQUIRIR UMA MENSAGEM DE ATENDIMENTO DIGITAL?

É fácil, entre em contato com qualquer revendedor autorizado de produtos Intelbras e solicite o serviço de atendimento digital.

Visitando o site www.intelbras.com.br você pode escutar um modelo de atendimento eletrônico oferecido pela Intelbras.